

Caramatic TwoControl

Informations- und Steuereinheit im Freizeitfahrzeug zur Überwachung der Betriebs- und Reserveflasche bei Zweiflaschenanlagen und/oder der Reglerheizung Eis-Ex



INHALTSVERZEICHNIS

ZU DIESER ANLEITUNG	2
HERSTELLERERKLÄRUNG	2
ALLGEMEINE PRODUKTINFORMATION	2
SICHERHEITSBEZOGENE HINWEISE	2
BESTIMMUNGSGEMÄSSE VERWENDUNG	3
QUALIFIKATION DER ANWENDER	3
NICHT BESTIMMUNGSGEMÄSSE VERWENDUNG	4
VORTEILE UND AUSSTATTUNG	4
AUFBAU	5
MONTAGE	5
ELEKTRISCHER ANSCHLUSS	7
BEDIENUNG	10
FEHLERBEHEBUNG	11
AUSSERBETRIEBNAHME	11
WARTUNG	11
AUSTAUSCH	11
LISTE DER ZUBEHÖRTEILE	11
TECHNISCHE DATEN	12
ENTSORGEN	12
GEWÄHRLEISTUNG	12
TECHNISCHE ÄNDERUNGEN	12
ZERTIFIKATE	12

ZU DIESER ANLEITUNG



- Diese Anleitung ist ein Teil des Produktes.
- Für den bestimmungsgemäßen Betrieb und zur Einhaltung der Gewährleistung ist diese Anleitung zu beachten und dem Betreiber auszuhändigen.
- Während der gesamten Benutzung aufbewahren.
- Zusätzlich zu dieser Anleitung sind die nationalen Vorschriften, Gesetze und Installationsrichtlinien zu beachten.

HERSTELLERERKLÄRUNG

Konformität

- Konformitätsbewertungsverfahren nach ATEX
- Konformitätsbewertungsverfahren nach EMV

ALLGEMEINE PRODUKTINFORMATION

Caramatic TwoControl ist eine Informations- und Steuereinheit im Freizeitfahrzeug zur Überwachung der Betriebs- und Reserveflasche bei Zweiflaschenanlagen und/oder der Reglerheizung Eis-Ex.

Caramatic TwoControl - Fernanzeige und Reglerheizung: die elektronische Fernanzeige zeigt über einen Geber im Gasflaschenkasten am Bedienpanel den Betriebsstatus (Normal- oder Reservebetrieb) der Gasflaschen an. Somit kann aus dem Gasflaschenkasten das Signal für den Gasflaschenwechsel in das Innere des Freizeitfahrzeuges visuell übertragen werden. Um Beeinträchtigungen der Flüssiggasanlage bis hin zum Ausfall durch innere und äußere Vereisung zu verhindern, muss der Druckregler mit einer Reglerheizung erwärmt werden. Dazu wird die Heizpatrone Eis-Ex im Druckregler befestigt und am Bedienpanel EIN- bzw. AUS geschaltet, der Betriebsstatus ist am Bedienpanel an einer gelb leuchtenden LED erkennbar.

SICHERHEITSBEZOGENE HINWEISE

Ihre Sicherheit und die Sicherheit anderer ist uns sehr wichtig. Wir haben viele wichtige Sicherheitshinweise in dieser Montage- und Bedienungsanleitung zur Verfügung gestellt.

✓ Lesen und beachten Sie alle Sicherheitshinweise sowie Hinweise.



Dies ist das Warnsymbol. Dieses Symbol warnt vor möglichen Gefahren, die den Tod oder Verletzungen für Sie und andere zur Folge haben können. Alle Sicherheitshinweise folgen dem Warnsymbol, auf dieses folgt entweder das Wort „GEFAHR“, „WARNUNG“ oder „VORSICHT“. Diese Worte bedeuten:

GEFAHR

bezeichnet eine **Personengefährdung** mit einem **hohen Risikograd**.

→ Hat **Tod oder eine schwere Verletzung** zur Folge.

WARNUNG

bezeichnet eine **Personengefährdung** mit einem **mittleren Risikograd**.

→ Hat **Tod oder eine schwere Verletzung** zur Folge.

VORSICHT

bezeichnet eine **Personengefährdung** mit einem **niedrigen Risikograd**.

→ Hat eine **geringfügige oder mäßige Verletzung** zur Folge.

HINWEIS bezeichnet einen **Sachschaden**.

→ Hat eine **Beeinflussung** auf den laufenden Betrieb.



bezeichnet eine Information



bezeichnet eine Handlungsaufforderung

BESTIMMUNGSGEMÄSSE VERWENDUNG



⚠️ GEFAHR

Verwendung im explosionsgefährdeten Bereich
Ex-Zone 0 oder 1 nicht zulässig!

Kann zu Explosion oder schweren Verletzungen führen.

✓ Einbau außerhalb der Ex-Zone 0 oder 1!



Verwendung im explosionsgefährdeten Bereich **Ex-Zone 2 ist möglich.**

✓ Einbau vom Fachbetrieb, der auf dem Gebiet des Explosionsschutzes befähigt ist (ATEX Betriebsrichtlinie 1999/92/EG).

✓ Einbau innerhalb der festgelegten Ex-Zone 2!

Einsatzbereich



• Caravans



• Motorcaravans

Betreiberort

⚠️ VORSICHT

- ✓ Für Anlagen in Verbindung mit **explosionsgefährdeten Bereichen** sind die dafür gültigen nationalen Vorschriften und Errichtungsbestimmungen zu beachten!
- ✓ Bei Instandsetzungen oder Änderungen von explosionsgeschützten Geräten sind die nationalen Bestimmungen zu beachten.
- ✓ Bei Instandsetzungen und Reparaturen dürfen nur **Original-Ersatzteile** verwendet werden.
 - mit Schutzart IP20, in trockenen und geschützten Räumen des Freizeitfahrzeuges:
 - Informations- und Steuereinheit (Bedienpanel)
 - im Gasflaschenkasten mit Lüftung:
 - Heizpatrone Eis-Ex
 - Geber für Fernanzeige (wenn vorhanden)

Einbauort

- Informations- und Steuereinheit (Bedienpanel):
 - im gut sichtbaren und zugänglichen Bereich (Wand) im Freizeitfahrzeug, außerhalb des Gasflaschenkastens
 - Anschluss an die 12 V - Versorgung des Freizeitfahrzeuges
- Heizpatrone Eis-Ex: Betrieb im Sackloch des Druckreglers
- Geber für Fernanzeige (wenn vorhanden):
Betrieb auf Sichtanzeige (alt/neu)
des automatischen Umschaltventils Typ AUV
 - **alt:** bis Baujahr 09.2022 mit Adapter, **neu:** ab Baujahr 10.2022 ohne Adapter)

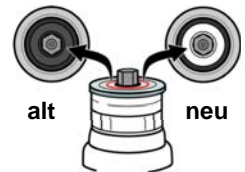

QUALIFIKATION DER ANWENDER

Tätigkeit	Qualifikation
MONTAGE*, ELEKTRISCHER ANSCHLUSS, FEHLERBEHEBUNG, AUSSERBETRIEBNAHME, AUSTAUSCH, ENTSORGEN	Fachpersonal, Kundendienst
BEDIENUNG	Betreiber und Bediener

*Dieses Produkt darf nur von Fachpersonal montiert werden!

NICHT BESTIMMUNGSGEMÄSSE VERWENDUNG

Jede Verwendung, die über die bestimmungsgemäße Verwendung hinausgeht:

- Verwendung im explosionsgefährdeten Bereich Ex-Zone 0 oder 1
- Änderungen am Produkt oder an einem Teil des Produktes
- Betrieb im Freien
- Betrieb der Heizpatrone Eis-Ex außerhalb des Sackloches des Druckreglers
- Betrieb eines nicht aufgesteckten Gebers für Fernanzeige
- Betrieb ohne Adapter (für Geber für Fernanzeige mit **alter** Sichtanzeige bis Baujahr 09.2022)
- Einbau der Informations- und Steuereinheit (Bedienpanel) innerhalb des Gasflaschenkastens
- Kabel-Verbindungsstellen im Gasflaschenkasten
- Verwendung bei Umgebungstemperaturen abweichend von: siehe TECHNISCHE DATEN
- Montage ohne Fachbetrieb, siehe QUALIFIKATION DER ANWENDER!

VORTEILE UND AUSSTATTUNG

Caramatic TwoControl bestehend aus:

		
<p>Bedienpanel</p>	<p>Geber für Fernanzeige</p>	<p>Reglerheizung Eis-Ex</p>
<p>Informations- und Steuereinheit mit Verbindungskabel 6 m und Abdeckrahmen</p>	<p>optional, inklusive Anschlusskabel 2 m und Adapter</p>	<p>mit Anschlusskabel 2 m</p>

- zentrale Steuereinheit (Bedienpanel) zum Ein-/Ausschalten der **Fernanzeige** (wenn vorhanden) einsetzbar mit den Modellen der Caramatic-Serie: DriveTwo, ProTwo, SwitchTwo (bis Baujahr 09.2022 nur mit Adapter) sowie der Truma Modelle DuoControl CS und DuoComfort in silberner Farbe (ohne Adapter)
- zentrale Steuereinheit (Bedienpanel) zum Ein-/Ausschalten der **Reglerheizung Eis-Ex**, einsetzbar mit den Modellen der Caramatic-Serie mit Sackloch: DriveOne, DriveTwo, ProTwo, SwitchTwo, BasicOne sowie den Truma Modellen MonoControl CS, DuoControl CS in silberner Farbe
- zur einfachen Installation bei Neuanlagen oder zur Nachrüstung in bestehende Anlagen
- Verbindung aller Komponenten über Stecksystem, kein Löten notwendig
- Fernanzeige der Betriebszustände durch verschiedenfarbige LED's

AUFBAU

Anwendungsbeispiel: Zweiflaschenanlage Caramatic DriveTwo im Betrieb während der Fahrt, mit Fernanzeige der Betriebszustände des automatischen Umschaltventils Typ AUV und Reglerheizung Eis-Ex im Motorcaravan

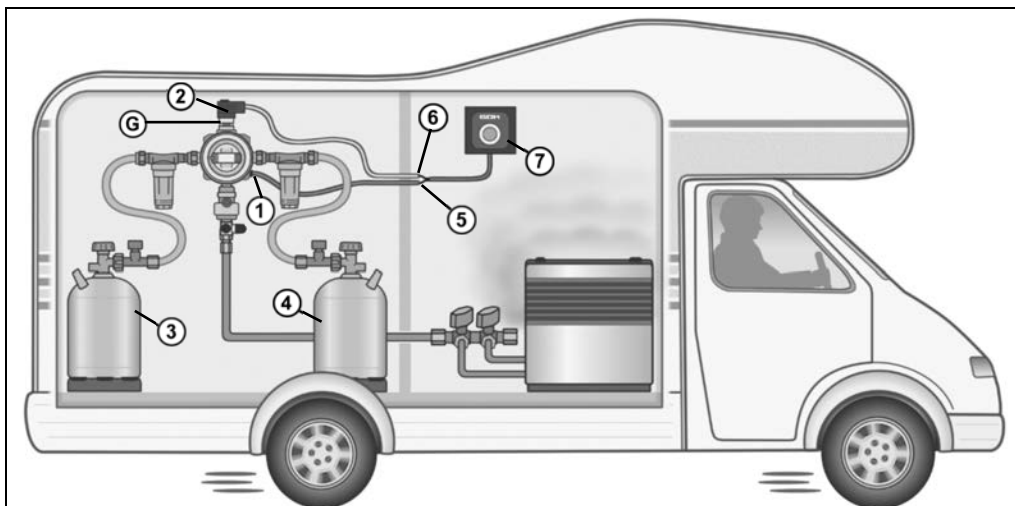

- | | |
|--|---|
| ① Reglerheizung Eis-Ex | ⑤ Anschlusskabel Reglerheizung Eis-Ex |
| ② Geber für elektronische Fernanzeige | ⑥ Anschlusskabel Geber für Fernanzeige |
| ③ Gasflasche der Betriebsseite | ⑦ Informations- und Steuereinheit (Bedienpanel) |
| ④ Gasflasche der Reserveseite | |
| Ⓒ Betriebs- und Reserveanzeige Sichtanzeige Typ AUV (GRÜN / ROT) auf Automatischem Umschaltventil (AUV) | |

weitere Anwendungsbeispiele:

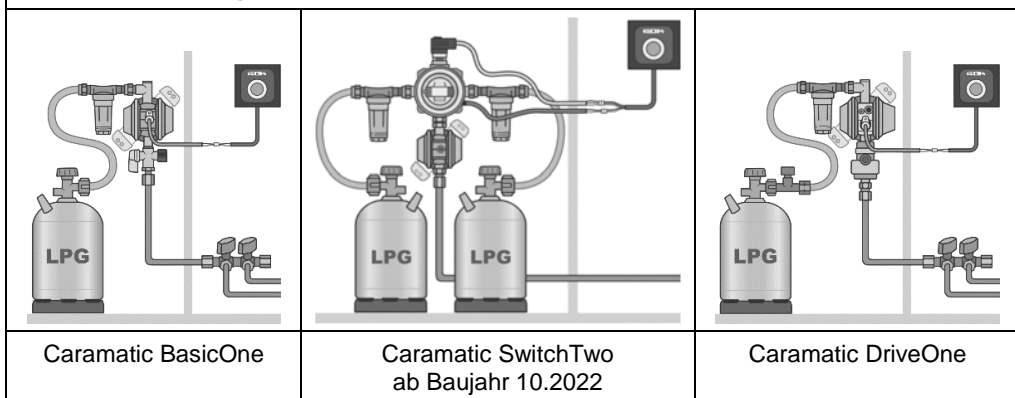

MONTAGE

Vor der Montage ist das Produkt auf Transportschäden und Vollständigkeit zu prüfen.

Montage Informations- und Steuereinheit (Bedienpanel)

1. Produkt dem Karton entnehmen und in die Einzelteile (Abdeckdose, Frontplatte mit Leiterplatte und Abdeckrahmen) zerlegen.

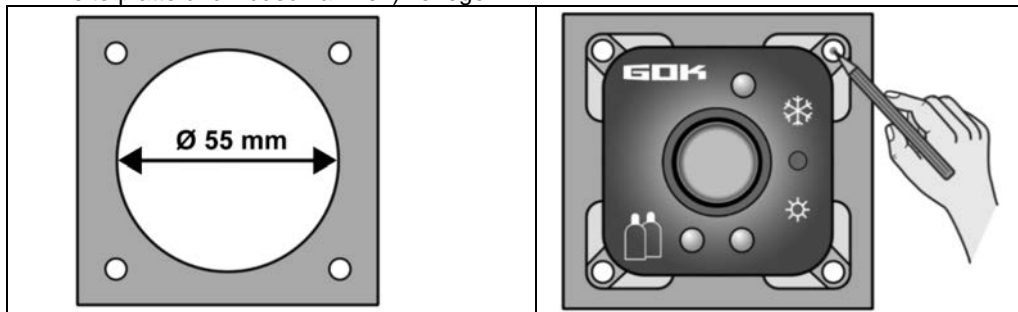

2. Den Einbauort des Bedienpanels möglichst an einer gut sichtbaren und zugänglichen Stelle sowie an einer geraden und glatten Fläche vorsehen, dazu einen Ausschnitt mit $\varnothing 55$ mm herstellen. Tragende Teile in der Wand aus Sicherheitsgründen vermeiden.
3. Vier Löcher für die Schrauben durch die Frontplatte anzeichnen.

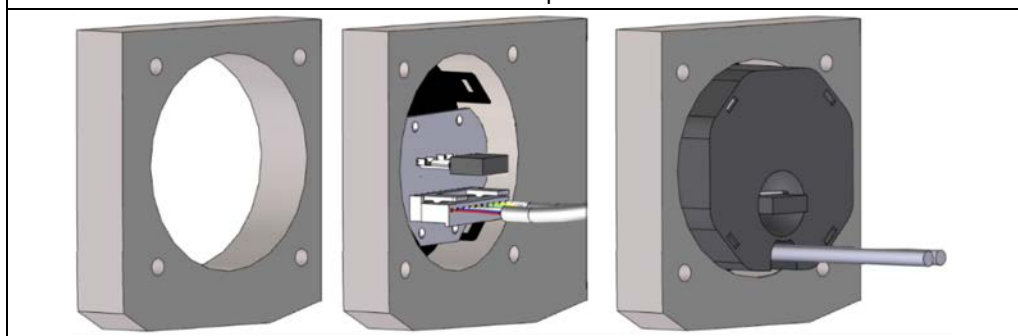

4. Den 10-poligen Stecker ⑧ mit Anschlusskabel ⑨ + ⑩ (siehe ELEKTRISCHER ANSCHLUSS auf den Seiten 7 und 8) von hinten durch den Ausschnitt führen und mit der 10-poligen Stiftleiste auf der Leiterplatte des Bedienpanels verbinden.
5. Abdeckdose auf die Frontplatte des Bedienpanels aufstecken, dabei darauf achten, dass die Öffnung in der Abdeckdose für die 1 A Sicherung (nach DIN ISO 8820-3) an der richtigen Stelle ist.

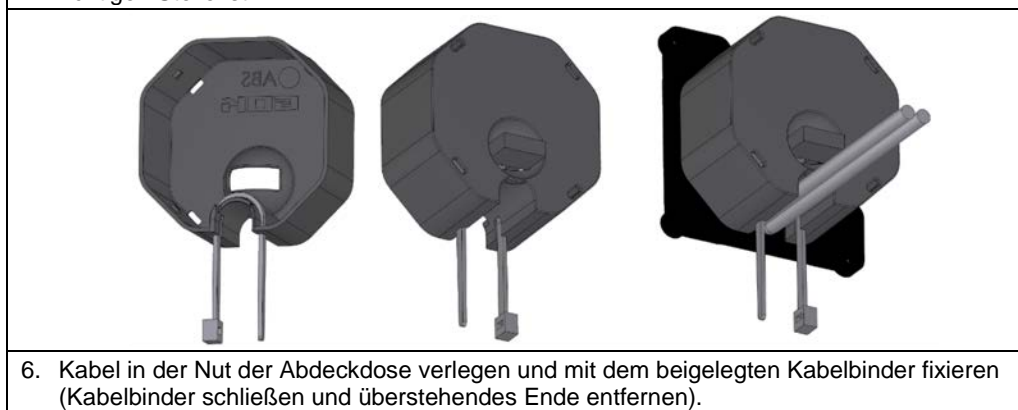

6. Kabel in der Nut der Abdeckdose verlegen und mit dem beigelegten Kabelbinder fixieren (Kabelbinder schließen und überstehendes Ende entfernen).

! Funktionstest (siehe BEDIENUNG) durchführen, um die korrekte Verkabelung zu überprüfen!

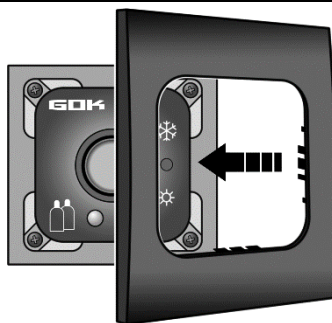
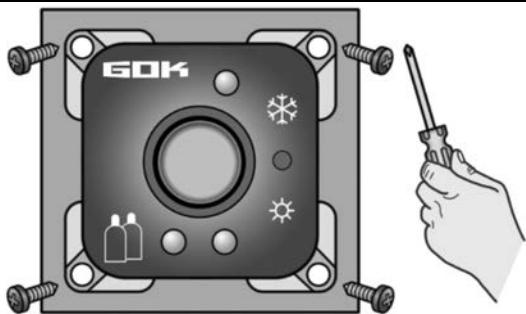

7. Das Bedienpanel montieren. Dazu Frontplatte mit Abdeckdose in den Ausschnitt gerade einpassen und mit 4 Schrauben an der Wand befestigen. Abschließend Abdeckrahmen auf das Bedienpanel aufstecken.

ELEKTRISCHER ANSCHLUSS

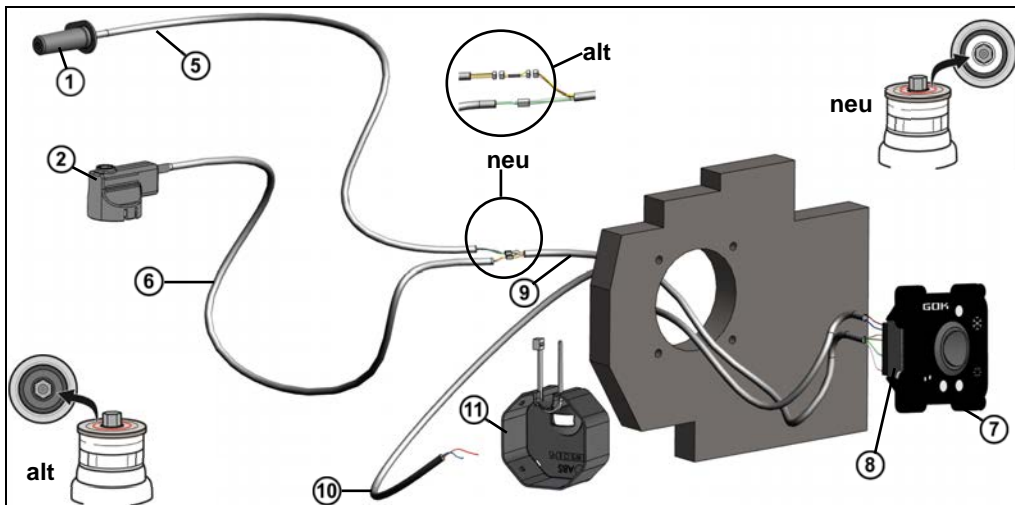

- | | |
|--|--|
| ① Reglerheizung Eis-Ex | ⑦ Informations- und Steuereinheit (Bedienpanel) |
| ② Geber für Fernanzeige (wenn vorhanden) | ⑧ 10-poliger Stecker an Kabel ⑨ + ⑩ |
| ⑤ Anschlusskabel Reglerheizung Eis-Ex | ⑨ Verbindungskabel für Anschlüsse ⑤ + ⑥ |
| ⑥ Anschlusskabel Geber für Fernanzeige (wenn vorhanden) mit Adapter alt : bis Baujahr 09.2022 | ⑩ Anschlusskabel für Anschluss an die 12 V - Versorgung des Freizeitfahrzeuges |
| | ⑪ Abdeckdose |

HINWEIS Nach EN 1648-1 oder EN 1648-2 Kapitel 6.1 Schutz der Plusleiter, ist in maximal 1m Entfernung von der 12 V - Versorgung des Freizeitfahrzeuges eine Sicherung (min. 1 A bis max. 3 A) vorzusehen, um das Anschlusskabel nicht zu überlasten.

(neu) Verbindung 3-poliger Stecker mit 3-poliger Buchse

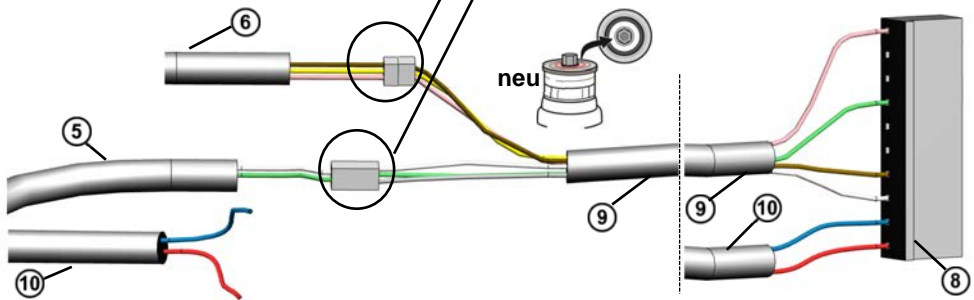

(alt) Verbindung 3-poliger Stecker mit 3-poliger Buchse über Adapter

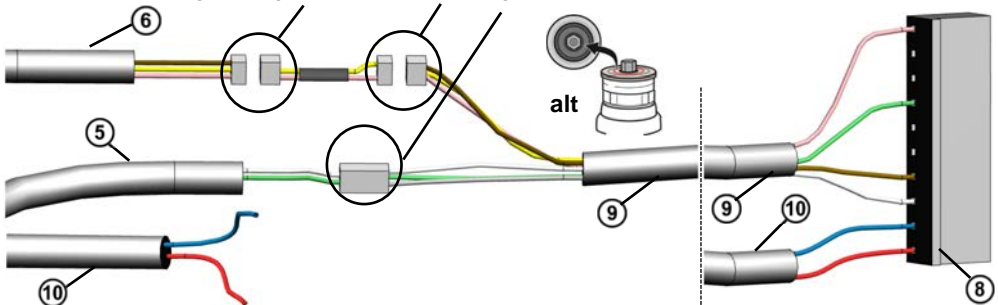

⚠ Die Installationsbedingungen der EN1648-1 oder EN1648-2 beachten.

- Immer die Aderfarbe des Kabels der Reglerheizung Eis-Ex bzw. des Gebers für Fernanzeige (wenn vorhanden) mit der gleichen Aderfarbe des Verbindungskabels verbinden!
- Die Kabel im Gasflaschenkasten dürfen keine Verbindungsstellen haben. Die Anschlusskabel der Reglerheizung Eis-Ex (5) und des Gebers für die Fernanzeige (6) (wenn vorhanden) dürfen nicht durch Zwischenstücke verlängert werden. Empfohlen wird eine Länge unter 250 mm (EN 1648-1) bis zur Durchführung zum **Innenraum**.
- Die Verbindung 3-poliger Stecker mit 3-poliger Buchse des Anschlusskabels Reglerheizung Eis-Ex (5) und des Anschlusskabels (6) Geber für Fernanzeige (wenn vorhanden) aus dem Gasflaschenkasten hinaus führen!
- Um die Kabel **aus** dem Gasflaschenkasten hinaus zu führen, ist eine geeignete Öffnung zum **Innenraum** herzustellen, diese Kabeldurchführung (z. B. mit Gummifülle innen) muss mindestens 50 cm über dem Boden des Gasflaschenkastens liegen und abschließend (z. B. mit Karosseriedichtmasse) gasdicht zum Innenraum abgedichtet werden.
- Werden Kabel durch den Gasflaschenkasten verlegt, müssen diese gegen mechanische Beschädigung geschützt sein. Eine Verlegung innerhalb eines durchgängigen Kabelkanals oder eines Isolierrohrs wird empfohlen.

Montage des Fernanzeige-Gebers (wenn vorhanden)

HINWEIS Nur in Verbindung mit der Sichtanzeige des automatischen Umschaltventils Typ AUV. Die Sichtanzeige zeigt den Status der Gasflasche(n) der Betriebsseite an.

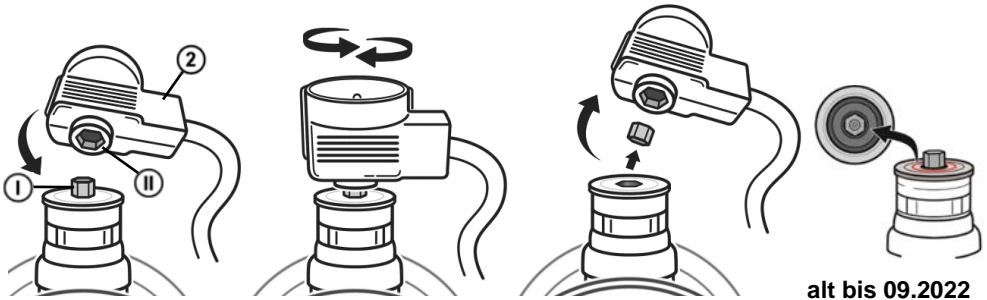

alt bis 09.2022

- Sechskant ① mit dem Innensechskant ① des Gebers ② abdrehen und entfernen.

HINWEIS Der Stift der Sichtanzeige ④ darf nicht herausstehen. Um den Stift abzusenken, sind beide Gasflaschen (beide nicht leer) anzuschließen und zu öffnen (für Geber für Fernanzeige mit neuer Sichtanzeige ab Baujahr 10.2022).



- Aufsteckanschluss ③ des Gebers ② gerade auf die Sichtanzeige aufstecken.
- Abschließend das Anschlusskabel des Gebers ⑥ **aus** dem Gasflaschenkasten **hinaus** führen und mit Verbindungskabel ⑨ verbinden.
- Ist die Sichtanzeige innen nicht weiß (**alt bis 09.2022**), müssen Anschlusskabel ⑥ und Anschlusskabel ⑨ über den beiliegenden Adapter verbunden werden.

Montage der Reglerheizung Eis-Ex



⚠ VORSICHT Funktionsstörung durch Verschmutzung im Sackloch!

Die ordnungsgemäße Funktion ist nicht gewährleistet.

- ✓ Sichtkontrolle auf eventuelle Metallspäne oder sonstige Rückstände vornehmen!
- ✓ Metallspäne oder sonstige Rückstände durch vorsichtiges Ausblasen unbedingt entfernen!



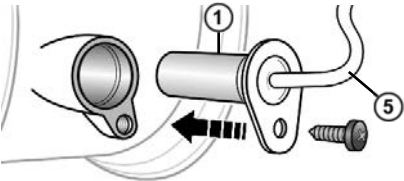
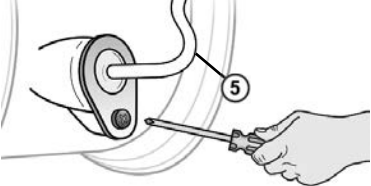

⚠ VORSICHT Heiße Oberfläche

Eine Berührung der heißen Heizpatrone kann zu Verbrennungen führen. Die Heizpatrone der Reglerheizung erwärmt sich im Betrieb auf ca. 80 °C.



- ✓ Die Reglerheizung nur einschalten, nachdem die Heizpatrone korrekt im Sackloch des Druckreglers montiert wurde.

	
	<ul style="list-style-type: none"> • Heizpatrone der Reglerheizung Eis-Ex ① in das Sackloch einführen und mit beiliegender Schraube befestigen. • Abschließend das Anschlusskabel Reglerheizung Eis-Ex ⑤ aus dem Gasflaschenkasten hinaus führen und mit Verbindungskabel ⑨ verbinden.

BEDIENUNG

<p>→ Schalter in Mittelstellung</p>	<p>→ Schalter in Stellung „unten“ Sommerbetrieb → Reglerheizung Eis-Ex aus → gelbe LED oben aus ☀</p>	
		
<ul style="list-style-type: none"> • Fernanzeige aus • Eis-Ex aus • alle LED's aus 	<ul style="list-style-type: none"> • Fernanzeige an, grüne LED unten an, Entnahme aus Betriebsflasche 	<ul style="list-style-type: none"> • Fernanzeige an, rote LED unten an, Entnahme aus Reserveflasche
<p>→ Schalter in Stellung „oben“ Winterbetrieb → Reglerheizung Eis-Ex an → gelbe LED oben an ❄</p>		
		
	<ul style="list-style-type: none"> • Fernanzeige an, grüne LED unten an, Entnahme aus Betriebsflasche 	<ul style="list-style-type: none"> • Fernanzeige an, rote LED unten an, Entnahme aus Reserveflasche

FEHLERBEHEBUNG

Fehlerursache	Maßnahme
 Gasgeruch Ausströmendes Flüssiggas ist extrem entzündbar! Kann zu Explosionen führen.	→ Gaszufuhr schließen! → Keine elektrischen Schalter betätigen! → Nicht im Freizeitfahrzeug telefonieren! → Räume gut belüften! → Flüssiggasanlage außer Betrieb nehmen! → Fachbetrieb beauftragen!
Keine LED-Anzeige	→ Schalter in Stellung Sommer- oder Winterbetrieb. → Verkabelung überprüfen (insbesondere Stromversorgung). → Sicherung überprüfen und ggf. austauschen (darauf achten, dass wieder eine identische Sicherung siehe TECHNISCHE DATEN eingebaut wird).
Reglerheizung Eis-Ex heizt nicht auf und/oder falsche LED-Anzeige abweichend siehe BEDIENUNG	→ Verkabelung überprüfen (Anschlüsse Verbindung 3-poliger Stecker mit 3-poliger Buchse). Sichtanzeige alt bis 09.2022: → Anschlusskabel  und Anschlusskabel  über den beiliegenden Adapter verbinden.

AUSSERBETRIEBNAHME

Gaszufuhr und dann Absperrarmaturen der angeschlossenen Verbraucher schließen.
 Bei Nichtbenutzung der Flüssiggasanlage alle Ventile geschlossen halten.
 Schalter in Mittelstellung bringen, siehe BEDIENUNG.

WARTUNG



Das Produkt ist wartungsfrei.

AUSTAUSCH

Bei Anzeichen jeglichen Verschleißes und jeglicher Zerstörung des Produktes oder eines Teiles des Produktes muss dieses ausgetauscht werden.

Bei Austausch des Produktes Schritte MONTAGE und ELEKTRISCHER ANSCHLUSS beachten!

EX-SCHUTZ DATEN

	Zündschutzart Kennzeichnung	Versorgung $U_B / U_m / I_k$	Schutzart
Bedienteil	 EX II (3) G [Ex ic Gc] IIA	$U_B = 12 \text{ V}$	IP 20
Geber f. Fernanzeige	 EX II 3G Ex ic IIA T3 Gc	$U_B = 12 \text{ V}$	IP 20
Reglerheizung Eis-Ex	 EX II 3G Ex mc IIA T3 Gc	$U_B = 12 \text{ V}, U_m \leq 16,2 \text{ V}$ $I_k \leq 248 \text{ mA}$	IP 54

LISTE DER ZUBEHÖRTEILE

	Bestell-Nr.
Abdeckrahmen, Farbe: anthrazit	71 391 00
Geber für Fernanzeige, Anschlusskabel 2 m	71 390 00
Reglerheizung Eis-Ex, Anschlusskabel 2 m	71 390 20
Informations- und Steuereinheit (Bedienpanel), Verbindungskabel 6 m	71 391 20

TECHNISCHE DATEN

Umgebungstemperatur	-20 °C bis +50 °C
Versorgungsspannung	12 V
Stromaufnahme Sommerbetrieb ☀	1,5 mA
Stromaufnahme Winterbetrieb mit Eis-Ex ❄	177 mA
Sicherung Bedienteil	Kfz-Flachsicherung Typ F nach ISO 8820-3
	Nennspannung 32 V
	Nennstrom 1 A

ENTSORGEN



Um die Umwelt zu schützen, dürfen unsere Elektro- und Elektronikaltgeräte nicht mit dem Hausmüll entsorgt werden.

Der ausschließlich gewerbliche Kunde (Eigentümer) übernimmt die Pflicht, die an ihn gelieferten Elektrogeräte der Marke „GOK“ nach Nutzungsbeendigung auf eigene Kosten gemäß den Richtlinien des Elektro- und Elektronikgerätegesetzes (ElektroG) ordnungsgemäß zu entsorgen. Damit wird die GOK Regler- und Armaturen-Gesellschaft mbH & Co. KG von den Verpflichtungen nach § 10 Abs. 2 ElektroG und damit im Zusammenhang stehender Ansprüche Dritter freigestellt.

Unterlässt es der gewerbliche Kunde, Dritte, an die er unsere Elektrogeräte weitergibt, vertraglich zur Übernahme der Entsorgungspflicht und zur Weiterverpflichtung zu verpflichten, so ist dieser Kunde verpflichtet, die gelieferten Elektrogeräte nach Nutzungsbeendigung auf seine Kosten zurückzunehmen und nach den gesetzlichen Vorschriften ordnungsgemäß zu entsorgen. Unsere Registrierungsnummer bei der Stiftung Elektro-Altgeräte-Register („EAR“) lautet: WEEE-Reg.-Nr. DE 78472800.

Die Verpackung sowie sämtliche Verpackungsmaterialien bestehen aus umweltfreundlichen, zu 100 % recyclingfähigen Materialien. Entsorgen Sie Verpackungsmaterial immer über die örtliche Sammelstellen oder Entsorgungsbetriebe.

GEWÄHRLEISTUNG

Wir gewähren für das Produkt die ordnungsgemäße Funktion und Dichtheit innerhalb des gesetzlich vorgeschriebenen Zeitraums. Der Umfang unserer Gewährleistung richtet sich nach § 8 unserer Liefer- und Zahlungsbedingungen.



TECHNISCHE ÄNDERUNGEN

Alle Angaben in dieser Montage- und Bedienungsanleitung sind die Ergebnisse der Produktprüfung und entsprechen dem derzeitigen Kenntnisstand sowie dem Stand der Gesetzgebung und der einschlägigen Normen zum Ausgabedatum. Änderungen der technischen Daten, Druckfehler und Irrtümer vorbehalten. Alle Abbildungen dienen illustrativen Zwecken und können von der tatsächlichen Ausführung abweichen.

ZERTIFIKATE

Unser Managementsystem ist zertifiziert nach ISO 9001, ISO 14001 und ISO 50001 siehe:

www.gok.de/qualitaets-umwelt-und-energiemanagementsystem.



Caramatic TwoControl

Information and control unit in a leisure vehicle for monitoring the operating and reserve cylinder in two-cylinder systems and/or the Eis-Ex regulator heating



CONTENTS

ABOUT THE MANUAL	14
MANUFACTURER'S DECLARATION	14
GENERAL PRODUCT INFORMATION	14
SAFETY ADVICE	14
INTENDED USE	15
USER QUALIFICATION	15
INAPPROPRIATE USE	16
ADVANTAGES AND EQUIPMENT	16
DESIGN	17
ASSEMBLY	17
ELECTRIC CONNECTION	19
OPERATION	22
TROUBLESHOOTING	23
SHUT-DOWN	23
MAINTENANCE	23
REPLACEMENT	23
TECHNICAL DATA	23
EXPLOSION PROTECTION DATA	23
LIST OF ACCESSORIES	23
DISPOSAL	24
WARRANTY	24
TECHNICAL CHANGES	24
CERTIFICATE	24

ABOUT THE MANUAL



- This manual is part of the product.
- This manual must be observed and handed over to the operator to ensure that the component operates as intended and to comply with the warranty terms.
- Keep it in a safe place while you are using the product.
- In addition to this manual, please also observe national regulations, laws and installation guidelines.

MANUFACTURER'S DECLARATION

Conformity

- conformity assessment procedure in accordance with ATEX
- conformity assessment procedure in accordance with EMC

GENERAL PRODUCT INFORMATION

Caramatic TwoControl is an information and control unit in a leisure vehicle for monitoring the operating and reserve cylinder in two-cylinder systems and/or the Eis-Ex regulator heating. Caramatic TwoControl – remote display and regulator heating: the electronic remote display shows the operating status (normal or standby operation) of the gas cylinders on the control panel using a transmitter in the gas locker. The signal for changing gas cylinders can thus be visually transmitted from the gas locker to the interior of the leisure vehicle.

In order to prevent impairment of the LPG system through to failure due to internal and external icing, the pressure regulator must be heated using regulator heating. To this end, the Eis-Ex heating cartridge is attached to the pressure regulator and switched ON or OFF on the control panel. The operating status can be seen on the control panel through an LED which lights up yellow.

SAFETY ADVICE

Your safety and the safety of others are very important to us. We have provided many important safety messages in this assembly and operating manual.

- ✓ Always read and obey all safety messages.



This is the safety alert symbol.

This symbol alerts you to potential hazards that can kill or hurt you and others.

All safety messages will follow the safety alert symbol and either the word "DANGER", "WARNING", or "CAUTION". These words mean:

⚠ DANGER

describes a **personal hazard** with a **high degree of risk**.

→ May result in **death or serious injury**.

⚠ WARNING

describes a **personal hazard** with a **medium degree of risk**.

→ May result in **death or serious injury**.

⚠ CAUTION

describes a **personal hazard** with a **low degree of risk**.

→ May result in **minor or moderate injury**.

NOTICE describes **material damage**.

→ Has an **effect** on ongoing operation.



describes a piece of information



describes a call to action

INTENDED USE



⚠ DANGER

Must not be used in potentially explosive ex-zone 0 or 1!

Can cause an explosion or serious injuries.

✓ Installation outside ex-zone 0 or 1.



May be used in potentially explosive ex-zones 2.

✓ Installation by a company that specialises in explosion protection (ATEX Directive 1999/92/EC).

✓ Installation within defined ex-zones 2.

Area of Application



• Caravans



• Motorcaravans

Place of operation

⚠ CAUTION

- ✓ In the case of systems in connection with **areas where there is a risk of explosion**, compliance is required with the appropriately valid national regulations and installation regulations!
- ✓ In the case of repair work or changes to explosion-proof apparatus, compliance is required with the national regulations!
- ✓ In the case of repair work and maintenance, **original spare parts** may only be used.
 - with protection type IP20, in dry and protected areas of the leisure vehicle:
 - Information and control unit (control panel)
 - in the gas bottle locker with ventilation:
 - Eis-Ex heating cartridge
 - transmitter for remote display (where available)

Installation location

- information and control unit (control panel):
 - in a clearly visible and accessible area (wall) in the leisure vehicle, outside the gas bottle locker
 - connection to the leisure vehicle's 12 V power supply
- Eis-Ex heating cartridge: operation in the blind hole of the pressure regulator
- transmitter for remote display (where available): operation on the visual indicator of the automatic changeover valve type AUV
- **old**: until year of manufacture 09.2022 with adapter,
new: from year of manufacture 10.2022 without adapter)

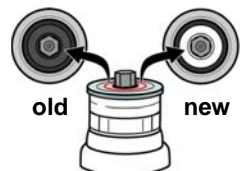

USER QUALIFICATION

Activity	Qualification
ASSEMBLY*, ELECTRIC CONNECTION TROUBLESHOOTING, SHUT-DOWN REPLACEMENT, DISPOSAL	qualified personnel, customer service
OPERATION	user and operator

*This product may only be installed by experts



INAPPROPRIATE USE

All uses which exceed the intended use:

- use in hazardous areas ex-zones 0 or 1
- changes to the product or to parts of the product
- outdoor operation
- operation of the cartridge heater Eis-Ex outside the blind hole
- operation of an unplugged transmitter for remote display
- operation without adapter (for transmitter for remote display with old visual indicator until year of manufacture 09.2022)
- installation of the information and control unit (control panel) inside the gas bottle locker
- cable connection points in the gas bottle locker
- use at ambient temperature varying from: see TECHNICAL DATA
- assembly without specialists, see USER QUALIFICATION!

ADVANTAGES AND EQUIPMENT

Caramatic TwoControl comprising:

		
<p>Control panel</p>	<p>Transmitter for remote display</p>	<p>Eis-Ex regulator heating</p>
<p>information and control unit including 6m connection cable and cover frame</p>	<p>optionally, including 2m connection cable and adapter</p>	<p>including 2m connection cable</p>

- central control unit (control panel) for switching the **remote display** (where available) on/off, usable with the models in the Caramatic line: DriveTwo, ProTwo, SwitchTwo (until year of manufacture 09.2022 only with adapter) and the Truma models DuoControl CS and DuoComfort in silver (without adapter)
- central control unit (control panel) for switching the **Eis-Ex regulator heating** on/off, usable with the models in the Caramatic line with blind hole: DriveOne, DriveTwo, ProTwo, SwitchTwo, BasicOne and the Truma models MonoControl CS, DuoControl CS in silver
- for easy installation in new systems or for retrofitting in existing systems
- connection of all components using a plug system, no soldering required
- remote display of the operating status through various colours of LEDs

DESIGN

Application example: Caramatic DriveTwo two-cylinder system in operation while driving, with remote display of the operating status on the automatic changeover valve type AUV and Eis-Ex regulator heating in a motor caravan

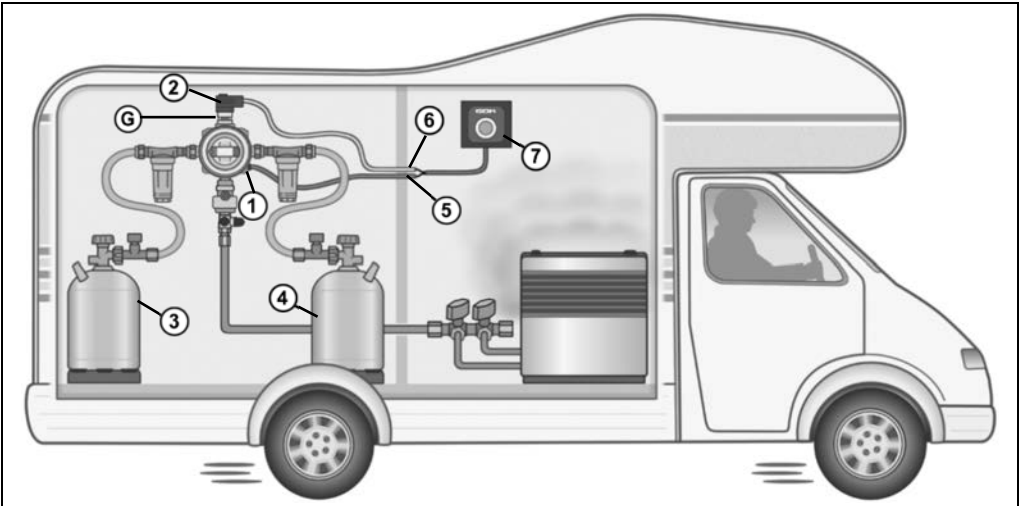

- | | |
|---|--|
| ① Eis-Ex regulator heating | ⑤ Eis-Ex regulator heating connection cable |
| ② Transmitter for electronic remote display | ⑥ Transmitter connection cable for remote display |
| ③ Gas cylinder operating side | ⑦ Information and control unit (control panel) |
| ④ Gas cylinder reserve side | ⓐ Operating and reserve display visual indicator type AUV (GREEN / RED) on automatic changeover valve (AUV) |

further application examples:

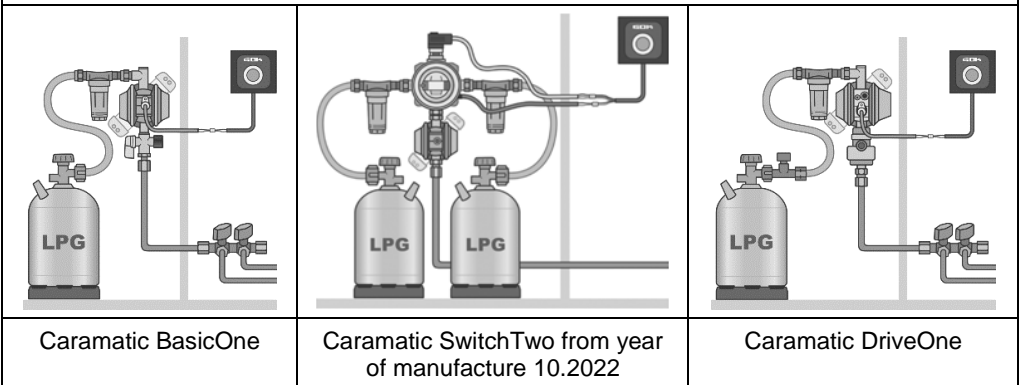

ASSEMBLY

Before assembly, check that the product is complete and has not suffered any damage during transport.

Installation of the information and control unit (control panel)

1. Remove the product from the box and break down into individual parts (cover socket, front panel with circuit board and cover frame).

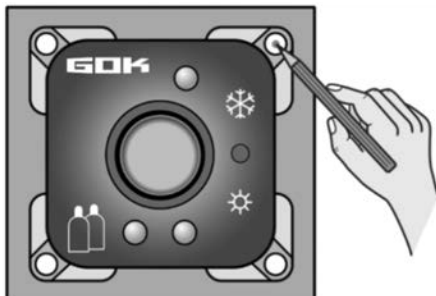
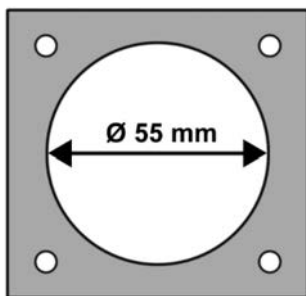

2. Wherever possible, designate the installation location for the control panel in a clearly visible and accessible location and on a flat and smooth surface. To do so, make a $\text{Ø } 55\text{mm}$ cutout. Avoid supporting structures in the wall for safety reasons.
3. Mark four holes for the screws through the front panel.

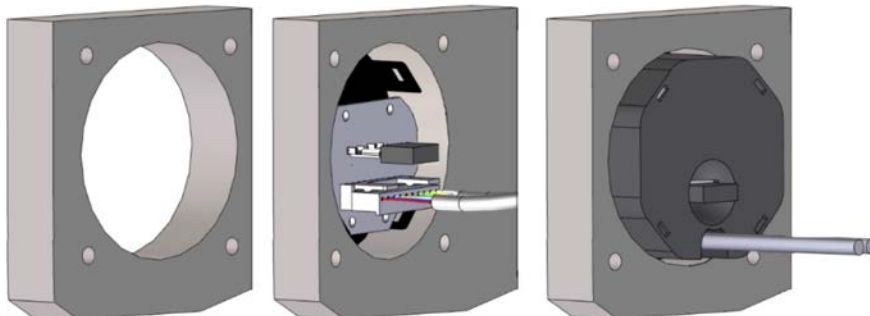

4. Guide the 10-pin connector ⑧ with connection cable ⑨ + ⑩ (see ELECTRIC CONNECTION on pages 7 and 8) into the cutout from behind and connect it to the 10-pin header on the circuit board for the control panel.
5. Attach the cover socket to the front panel of the control panel, taking care to ensure that the opening in the cover socket for the 1 A fuse (according to DIN ISO 8820-3) is in the right place.

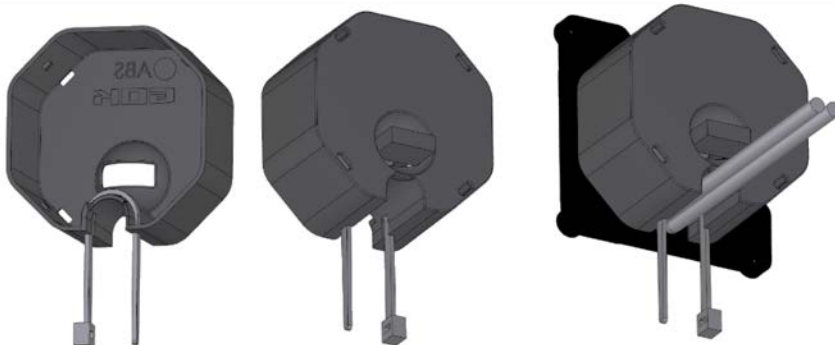

6. Place the cable in the groove in the cover socket and fix it with the cable tie included (tighten the cable tie and remove the protruding end).

⚠ Carry out a functional test (see OPERATION) in order to check that the wiring is correct!

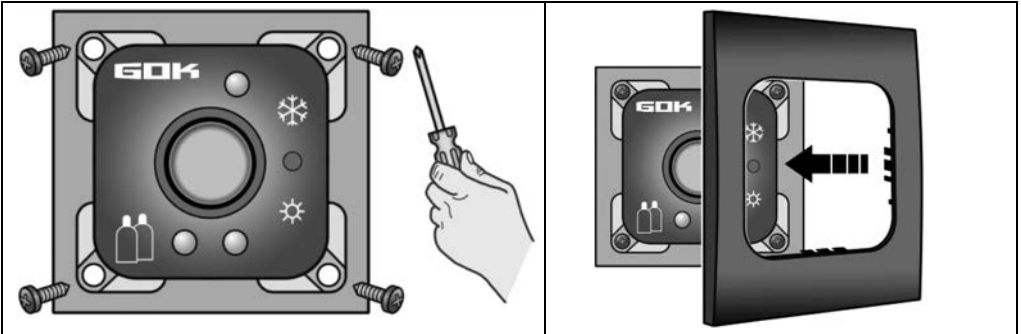

7. Install the control panel. To do this, fit the front panel with cover socket straight into the cutout and attach to the wall with 4 screws. Then attach the cover frame onto the control panel.

ELECTRIC CONNECTION

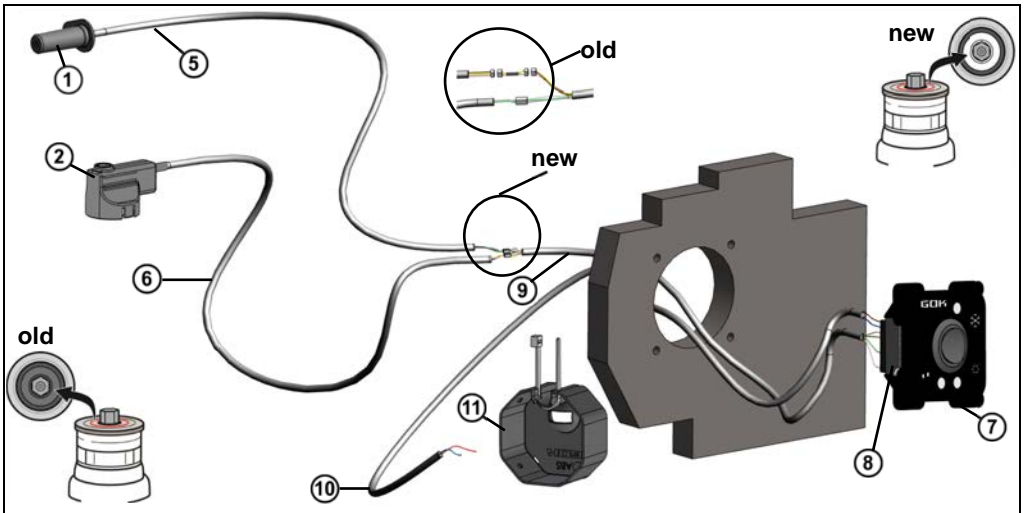

- | | |
|--|--|
| <ul style="list-style-type: none"> ① Eis-Ex regulator heating ② Transmitter for remote display (where available) ⑤ Eis-Ex regulator heating connection cable ⑥ Transmitter connection cable for remote display (where available) with adapter old: until year of manufacture 09.2022 | <ul style="list-style-type: none"> ⑦ Information and control unit (control panel) ⑧ 10-pin connector on cable ⑨ + ⑩ ⑨ Connection cable for connections ⑤ + ⑥ ⑩ Connection cable for connection to the 12 V - power supply of the leisure vehicle ⑪ Cover socket |
|--|--|

NOTICE According to EN 1648-1 or EN 1648-2 chapter 6.1 Positive conductor protection, a fuse (min. 1A to max. 3A) must be fitted at maximum 1m distance from the 12V leisure vehicle supply so as not to overload the connection cable.

(new) connection between the 3-pin connector and the 3-pin socket

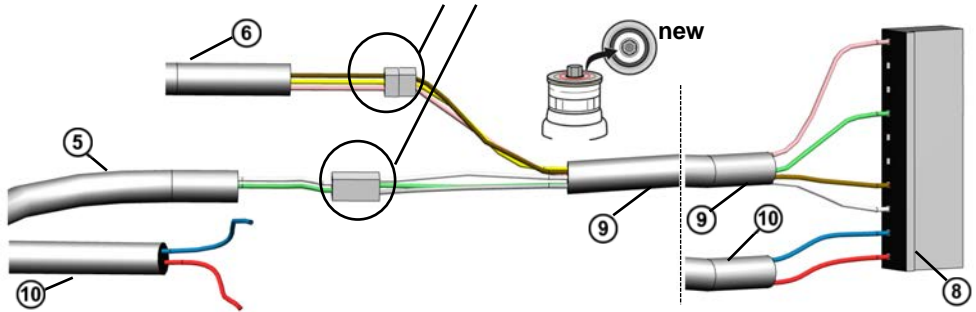

(old) connection between the 3-pin connector and the 3-pin socket via adapter

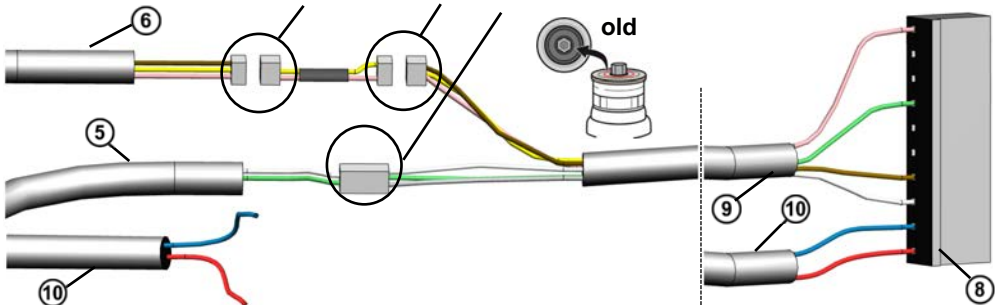

⚠ Observe the installation conditions of EN1648-1 or EN1648-2.

- Always connect the wire colour of the cable for the Eis-Ex regulator heating or the transmitter for remote display (where available) with the same connection cable wire colour!
- The cables in the gas locker may not have any connection points. The Eis-Ex regulator heating ⑤ and the transmitter connection cables for the remote display ⑥ (if present) must not be extended using adapters. A length of less than 250mm (EN 1648-1) to the **interior space** penetration is recommended.
- Guide the connection between the 3-pin connector and the 3-pin socket for the Eis-Ex regulator heating connection cable ⑤ and the transmitter connection cable ⑥ for remote display (where available) out of the gas bottle locker!
- In order to conduct the cables **out** of the gas locker, an appropriate opening should be made to the **interior**. This cable bushing (e. g. with interior rubber grommet) must be at least 50cm above the floor of the gas locker. The opening to the interior space must then be sealed gastight (e.g. with bodywork sealant).
- If cables are laid through the gas locker, they must be protected against mechanical damage. Laying within a continuous cable duct or a conduit fulfils this requirement.

Installation of the transmitter for remote display (where available)

NOTICE Only in combination with the visual indicator of the automatic changeover valve type AUV. The visual indicator shows the status of the gas cylinder(s) on the operating side.

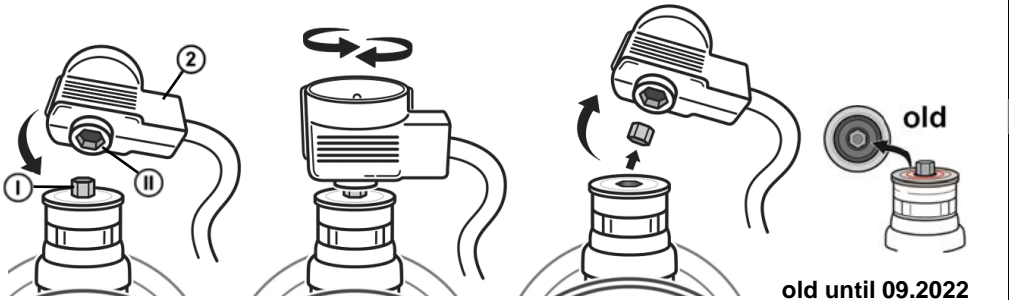

- Use the hexagon socket (II) on the transmitter (2) to unscrew and remove the hex nut (I).

NOTICE The pin of the visual indicator (IV) must not protrude. To lower the pin, both gas cylinders (both not empty) must be connected and opened (for transmitter for remote display with new visual indicator from year of manufacture 10.2022).



- Place the transmitter (2) connection (1) straight on the visual indicator.
- Then guide the transmitter connection cable (6) out of the gas locker and connect it to the connection cable (9) outside.
- If the visual indicator is not white on the inside (old until 09.2022), connection cable (6) and connection cable (9) must be connected via the enclosed adapter.



Installation of the Eis-Ex regulator heating

CAUTION Malfunction owing to dirt in the blind hole!

Proper functioning is not guaranteed.

- ✓ Visually check that there are no metal chips or other residues!
- ✓ It is important that metal chips or other residues are carefully blown out!



CAUTION Hot surface!





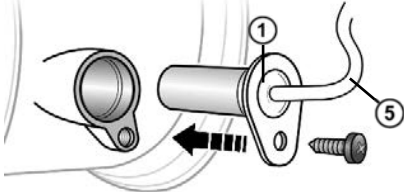
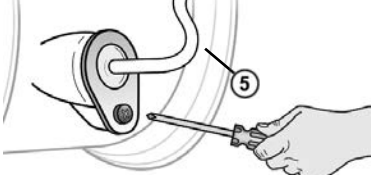

Touching the regulator heating can result in burns.

During operation, the heating cartridge in the regulator heating heats to approx. 80°C.

- ✓ Only switch the regulator heating on once it is correctly installed in the blind hole of the pressure regulator.

	
	<ul style="list-style-type: none"> • Insert the heating cartridge for the Eis-Ex regulator heating ① into the blind hole and attach with the screw included. • Then guide the Eis-Ex regulator heating connection cable ⑤ out of the gas locker and connect it to the connection cable ⑨ outside.

OPERATION

<p>→ Switch in centre position</p>	<p>→ Switch in "bottom" position summer mode → Eis-Ex regulator heating off → yellow top LED off ☀️</p>	
		
<ul style="list-style-type: none"> • Remote display off • Eis-Ex off • All LEDs off 	<ul style="list-style-type: none"> • Remote display on, green bottom LED on, withdrawal from operating cylinder 	<ul style="list-style-type: none"> • Remote display on, red bottom LED on, withdrawal from reserve cylinder
<p>→ Switch in "top" position winter mode → Eis-Ex regulator heating on → yellow top LED on ❄️</p>		
		
<ul style="list-style-type: none"> • Remote display on, green bottom LED on, withdrawal from operating cylinder 	<ul style="list-style-type: none"> • Remote display on, red bottom LED on, withdrawal from reserve cylinder 	<ul style="list-style-type: none"> • Remote display on, red bottom LED on, withdrawal from reserve cylinder

TROUBLESHOOTING

Fault cause	Action
 Gas smell Leaking LPG is extremely flammable! Can cause explosions.	<ul style="list-style-type: none"> → Close the gas supply. → Do not use any electric switches. → Do not use a phone in the vehicle. → Ventilate rooms well. → Shut down the LPG system. → Contact a specialised company.
No LED display	<ul style="list-style-type: none"> → Switch in summer or winter operation position. → Check the cables (in particular the power supply). → Check the fuse and replace if necessary (ensure that this is replaced with an identical fuse, see TECHNICAL DATA).
Eis-Ex regulator heating is not heating up and/or incorrect LED display, deviating, see OPERATION	<ul style="list-style-type: none"> → Check the cables, see page 8 (connections inverted from 3-pin plug with 3-pin socket). Visual indicator old until 09.2022: → connect connection cable ⑥ and connection cable ⑨ via the enclosed adapter.

SHUT-DOWN

Close the gas supply and then the shut-off fittings of the connected consumer equipment. When the LPG system is not in use, all valves must remain closed. Set the switch to centre position, see OPERATION.



MAINTENANCE

Upon proper ASSEMBLY the product is maintenance-free.

REPLACEMENT

If there is any sign of wear or if the product or parts thereof are damaged, it must be replaced. When the product has been replaced, observe the steps ASSEMBLY and ELECTRIC CONNECTION.



TECHNICAL DATA

Ambient temperature	-20°C to +50°C
Supply voltage	12V
Summer mode power consumption 	1.5mA
Winter mode power consumption with Eis-Ex 	177mA
Fuse control panel	Vehicle blade-type fuse F according to ISO 8820-3
	Nominal voltage 32V
	Nominal current 1A

LIST OF ACCESSORIES

Product name	Order no.
Cover frame, colour: anthracite	71 391 00
Transmitter for remote display, 2m connection cable	71 390 00
Eis-Ex regulator heating, 2m connection cable	71 390 20
Information and control unit (control panel), 6m connection cable	71 391 20

EXPLOSION PROTECTION DATA

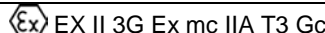
	Ignition protection type marking	Supply $U_B / U_m / I_k$	Protection type
Control panel	 EX II (3) G [Ex ic Gc] IIA	$U_B=12V$	IP 20
Transmitter for remote display	 EX II 3G Ex ic IIA T3 Gc	$U_B=12V$	IP 20
Eis-Ex regulator heating	 EX II 3G Ex mc IIA T3 Gc	$U_B=12V, U_m \leq 16.2V$ $I_k \leq 248mA$	IP 54

DISPOSAL



To protect the environment, our electrical and electronic appliances may not be disposed of along with household waste.

The commercial customer (owner) is obligated to properly dispose of the electronic devices of the "GOK" brand delivered to them at their own expense in accordance with the provisions in the Elektro- und Elektronikgerätesgesetz (ElektroG) [Electrical and Electronic Equipment Act] after termination of the use thereof. In this way, GOK Regler- und Armaturen-Gesellschaft mbH & Co. KG is exempt from the obligations under Sec. 10 para. 2 ElektroG and third-party claims connected thereto.

If the commercial customer fails to contractually obligate third parties to whom they forward our electronic devices to assume the disposal obligation and to pass on obligations, this customer shall be obligated to take back the supplied electronic devices at their own expense and to properly dispose of them in accordance with the statutory provisions after termination of the use thereof.

Our registration number for the electrical old appliances register (EAR) is:
WEEE-Reg.-No. DE 78472800.

The packaging and all packaging materials are made from environmentally friendly, 100% recyclable materials. Always dispose of the packaging material through the local collection points or waste management companies.

WARRANTY

We guarantee that the product will function as intended and will not leak during the legally specified period. The scope of our warranty is based on Section 8 of our terms and conditions of delivery and payment.



TECHNICAL CHANGES

All the information contained in this assembly and operating manual is the result of product testing and corresponds to the level of knowledge at the time of testing and the relevant legislation and standards at the time of issue. We reserve the right to make technical changes without prior notice. Errors and omissions excepted. All figures are for illustration purposes only and may differ from actual designs.

CERTIFICATE

Our management system is certified according to ISO 9001, ISO 14001 and ISO 50001, see:

www.gok.de/qualitaets-umwelt-und-energiemanagementsystem.



Caramatic TwoControl

Unité d'information et de commande dans véhicule de loisirs à des fins de surveillance de la bouteille en service et de la bouteille de réserve dans une installation à deux bouteilles et/ou du chauffage du détendeur Eis_Ex



TABLE DES MATIÈRES

À PROPOS DE CETTE NOTICE.....	26
DÉCLARATION DU FABRICANT.....	26
INFORMATIONS GÉNÉRALES SUR LE PRODUIT.....	26
CONSIGNES DE SÉCURITÉ.....	26
UTILISATION CONFORME.....	27
QUALIFICATION DES UTILISATEURS.....	27
UTILISATION NON CONFORME.....	28
AVANTAGES ET ÉQUIPEMENT.....	28
STRUCTURE.....	29
MONTAGE.....	29
RACCORDEMENT ÉLECTRIQUE.....	31
COMMANDE.....	34
DÉPANNAGE.....	35
MISE HORS SERVICE.....	35
ENTRETIEN.....	35
REMPLACEMENT.....	35
DONNÉES TECHNIQUES.....	35
DONNÉES PROTECTION EX.....	35
LISTE DES ACCESSOIRES.....	35
ÉLIMINATION.....	36
GARANTIE.....	36
MODIFICATIONS TECHNIQUES.....	36
CERTIFICATS.....	36

À PROPOS DE CETTE NOTICE



- La présente notice fait partie intégrante du produit.
- Cette notice doit être observée et remise à l'exploitant en vue d'une exploitation conforme et pour respecter les conditions de garantie.
- À conserver pendant toute la durée d'utilisation.
- Outre cette notice, les prescriptions, lois et directives d'installation nationales doivent être respectées.

DÉCLARATION DU FABRICANT

Conformité

- procédure d'évaluation de la conformité selon la réglementation ATEX
- procédure d'évaluation de la conformité selon la réglementation CEM

INFORMATIONS GÉNÉRALES SUR LE PRODUIT

Le Caramatic TwoControl est une unité d'information et de commande présente dans le véhicule de loisirs et destinée à la surveillance de la bouteille en service et de la bouteille de réserve dans une installation à deux bouteilles et/ou du chauffage du détendeur Eis-Ex.

Caramatic TwoControl – Affichage à distance et chauffage du détendeur : l'affichage à distance électronique indique sur le panneau de commande, le mode de fonctionnement (mode normal ou mode réserve) des bouteilles de gaz grâce un émetteur placé dans le compartiment à bouteilles. Ce système permet donc de signaler visuellement, à partir du compartiment à bouteilles, le besoin de changement des bouteilles de gaz à l'intérieur du véhicule de loisirs. Afin de prévenir tout endommagement de l'installation de GPL, jusqu'à la panne en raison d'un givrage interne et externe, le détendeur de pression doit être chauffé avec un chauffage du détendeur. Le cartouche chauffante Eis-Ex est pour cela fixé dans le détendeur de pression et mis en MARCHE ou à l'ARRÊT sur le panneau de commande, sachant que l'état de fonctionnement peut être identifié par une LED de lumière jaune sur le panneau de commande.

CONSIGNES DE SÉCURITÉ

Nous attachons une importance cruciale à votre sécurité et à celle d'autrui. Aussi avons nous mis à votre disposition, dans cette notice de montage et service, un grand nombre de consignes de sécurité des plus utiles.

✓ Veuillez lire et observer toutes les consignes de sécurité ainsi que les avis.



Voici le symbole de mise en garde. Il vous avertit des dangers éventuels susceptibles d'entraîner des blessures ou la mort – la vôtre ou celle d'autrui. Toutes les consignes de sécurité sont précédées de ce symbole de mise en garde, lui-même accompagné des mots « DANGER », « AVERTISSEMENT » ou « ATTENTION ». Voici la signification de ces termes :

▲ DANGER

signale un **danger pour une personne** comportant un **niveau de risque élevé**.

→ Peut entraîner **la mort ou une blessure grave**.

▲ AVERTISSEMENT

signale un **danger pour une personne** comportant un **niveau de risque moyen**.

→ Peut entraîner **la mort ou une blessure grave**.

▲ ATTENTION

signale un **danger pour une personne** comportant un **niveau de risque faible**.

→ Peut entraîner **une blessure légère à moyenne**.

AVIS

signale un **dommage matériel**.

→ A une **influence** sur l'exploitation en cours.



signale une information



signale une incitation à agir

UTILISATION CONFORME



⚠ DANGER

Utilisation en atmosphères explosives de la zone Ex 0 ou 1 interdite !

Peut provoquer une explosion ou entraîner des blessures graves.

- ✓ Montage en dehors de la zone Ex 0 ou 1 !



Utilisation possible en atmosphères explosives de la zone Ex 2.

- ✓ Montage à réaliser par une entreprise spécialisée et qualifiée dans le domaine de la protection contre les explosions (Directive ATEX 1999/92/CE).
- ✓ Montage dans la zone Ex 2 définie !

Domaine d'application



- Caravanes



- Camping-cars

Lieu d'exploitation

⚠ ATTENTION

- ✓ Pour des installations liées à des **atmosphères explosibles**, les prescriptions et dispositions d'installation nationales correspondantes en vigueur doivent être respectées !
- ✓ Les dispositions nationales doivent être respectées pendant les réparations et les modifications des appareils protégés contre l'explosion.
- ✓ Seules les pièces détachées d'origine peuvent être utilisées pendant les réparations et les modifications.
 - avec type de protection IP20, en des endroits secs et protégés du véhicule de loisirs :
 - unité d'information et de commande (panneau de commande)
 - dans le compartiment à bouteilles de gaz avec aération :
 - cartouche chauffante Eis-Ex
 - émetteur pour affichage à distance (le cas échéant)

Lieu d'installation

- unité d'information et de commande (panneau de commande)
 - dans une zone bien visible et accessible (paroi) du véhicule de loisirs, en dehors du compartiment à bouteilles de gaz
 - raccord à la prise d'alimentation 12 V du véhicule de loisirs
- cartouche chauffante Eis-Ex : fonctionnement dans trou borgne du détendeur de pression
- émetteur pour affichage à distance (le cas échéant) : fonctionnement sur indicateur visuel de la vanne d'inversion automatique de type AUV
- **ancien** : jusqu'à l'année de fabrication 09.2022 avec adaptateur,
nouveau : à partir de l'année de fabrication 10.2022 sans adaptateur



QUALIFICATION DES UTILISATEURS

Action	Qualification
MONTAGE*, RACCORDEMENT ÉLECTRIQUE, DÉPANNAGE, ENTRETIEN, ÉLIMINATION	Personnel qualifié, service clients
MISE HORS SERVICE, REMPLACEMENT, COMMANDE	Exploitants et opérateurs

*Le MONTAGE doit être exécuté par du personnel qualifié !



UTILISATION NON CONFORME

Toute utilisation dépassant le cadre de l'utilisation conforme à la destination du produit :

- utilisation en atmosphères explosives de la zone Ex 0 ou 1
- modifications effectuées sur le produit ou sur une partie du produit
- fonctionnement en extérieur
- fonctionnement du cartouche chauffante Eis-Ex en dehors du trou borgne
- fonctionnement d'un émetteur pour affichage à distance non branché
- fonctionnement sans adaptateur (pour émetteur pour affichage à distance avec **ancien** indicateur visuel jusqu'à l'année de fabrication 09.2022)
- montage de l'unité d'information et de commande (panneau de commande) à l'intérieur du compartiment à bouteilles
- points de raccordement de câbles dans compartiment à bouteilles
- utilisation en présence de températures ambiantes différentes : voir les DONNÉES TECHNIQUES
- montage sans technicien spécialiste, voir QUALIFICATION DES UTILISATEURS !

AVANTAGES ET ÉQUIPEMENT

Caramatic TwoControl composé des éléments suivants :

		
Panneau de commande	Émetteur pour affichage à distance	Chauffage du détendeur Eis-Ex
unité d'information et de commande avec câble de raccordement de 6 m et cadre de recouvrement	en option, avec câble de connexion de 2 m et adaptateur	avec câble de connexion de 2 m

- unité de commande centrale (panneau de commande) pour l'activation / la désactivation de l'**affichage à distance** (le cas échéant), utilisable avec les modèles de la gamme Caramatic : DriveTwo, ProTwo, SwitchTwo (jusqu'à l'année de fabrication 09.2022 uniquement avec adaptateur) ainsi que les modèles Truma DuoControl CS et DuoComfort en coloris argent (sans adaptateur)
- unité de commande centrale (panneau de commande) pour l'activation / la désactivation du **chauffage du détendeur Eis-Ex**, utilisable avec les modèles de la gamme Caramatic avec trou borgne : DriveOne, DriveTwo, ProTwo, SwitchTwo, BasicOne ainsi que les modèles Truma MonoControl CS, DuoControl CS en coloris argent
- pour une installation facile dans de nouvelles installations ou un équipement ultérieur dans des installations existantes
- raccordement de tous les composants à travers un système de connexion, aucun soudage nécessaire
- affichage à distance des modes de fonctionnement à travers des LED de différentes couleurs

STRUCTURE

Exemple d'application :
 installation à deux bouteilles Caramatic DriveTwo en service pendant le trajet, avec affichage à distance des modes de fonctionnement sur la vanne d'inversion automatique de type AUV et le chauffage du détendeur Eis-Ex dans le camping-car

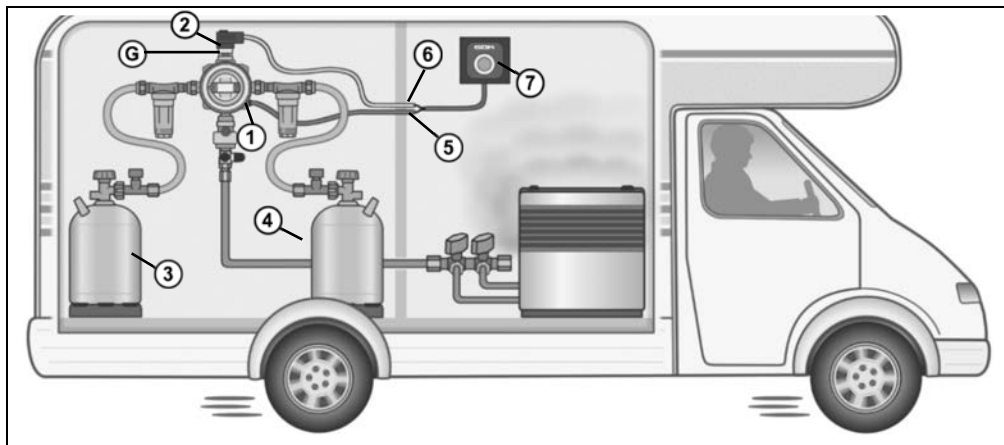

- | | |
|--|---|
| <ul style="list-style-type: none"> ① Chauffage du détendeur Eis-Ex ② Émetteur pour affichage à distance électronique ③ Bouteille de gaz du côté service ④ Bouteille de gaz du côté réserve ⑤ Affichage service et affichage réserve indicateur visuel de type AUV (VERT / ROUGE) sur vanne d'inversion automatique (AUV) | <ul style="list-style-type: none"> ⑥ Câble de connexion chauffage du détendeur Eis-Ex ⑦ Câble de connexion émetteur pour affichage à distance ⑧ Unité d'information et de commande (panneau de commande) |
|--|---|

autres exemples d'application :

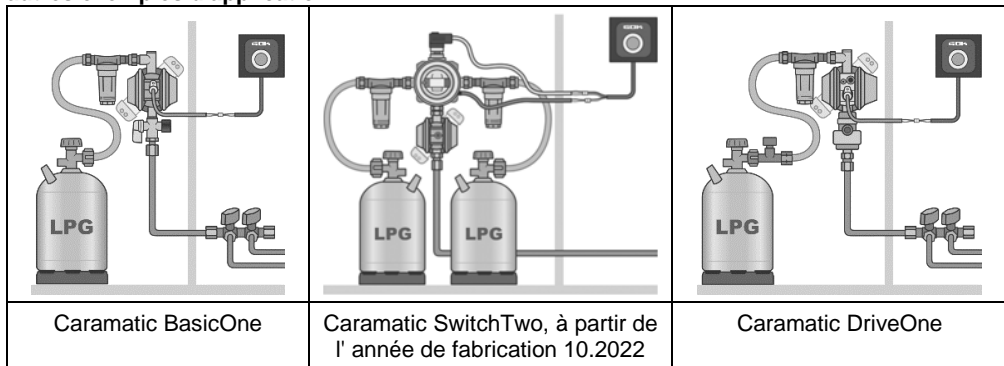

MONTAGE

Avant le montage, vérifier si le produit fourni a été livré dans son intégralité et s'il présente d'éventuelles avaries de transport.

Montage de l'unité d'information et de commande (panneau de commande)

1. Retirer le produit du carton et le démonter (boîte de recouvrement, panneau avant avec circuit imprimé et cadre de recouvrement).

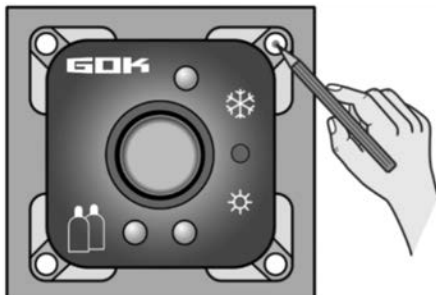
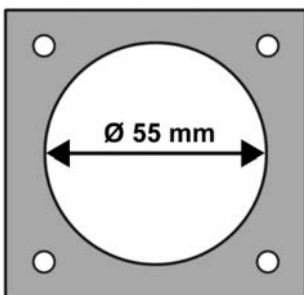

2. Prévoir le site d'installation du panneau de commande à un endroit bien visible et accessible ainsi que sur une surface droite et lisse, dans la mesure du possible, et réaliser une découpe de Ø 55 mm. Éviter de fixer des pièces porteuses au mur pour des raisons de sécurité.
3. Tracer quatre trous destinés à accueillir les vis dans le panneau avant.

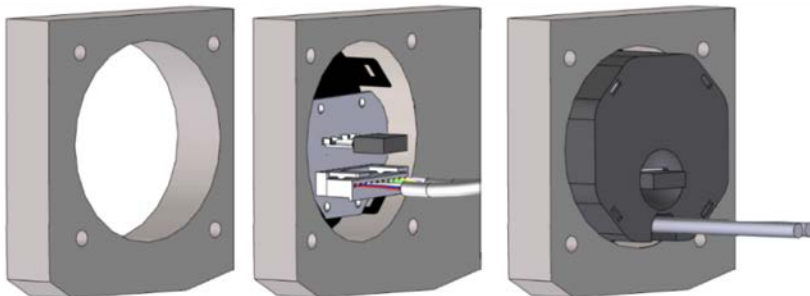

4. Introduire la fiche à 10 pôles (8) avec les câbles de connexion (9) + (10) (RACCORDEMENT ÉLECTRIQUE voir) sur les pages 7 et 8) par derrière, à travers la découpe, et la connecter à la barrette à 10 pôles présente sur le circuit imprimé du panneau de commande.
5. Mettre la boîte de recouvrement en place sur le panneau avant du panneau de commande, en veillant à ce que l'ouverture pour le fusible 1 A (selon la norme DIN ISO 8820-3), dans la boîte de recouvrement, soit au bon endroit.

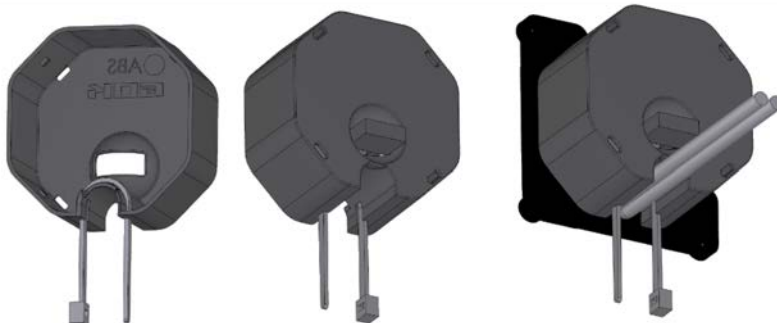

6. Placer les câbles dans la rainure de la boîte de recouvrement et les fixer à l'aide du serre-câbles fourni (fermer le serre-câbles et couper les extrémités en trop).

⚠ Effectuer un test de fonctionnement (voir COMMANDE) afin de vérifier si le câblage est bon !

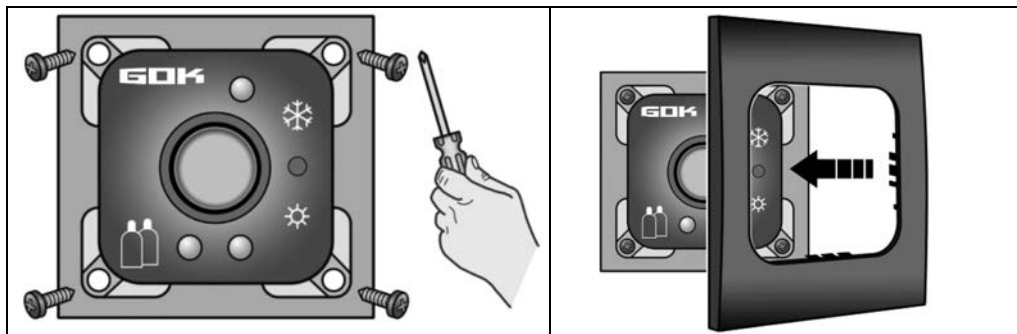

7. Monter le panneau de commande. Pour cela, emboîter le panneau avant avec la boîte de recouvrement dans la découpe en veillant à ce qu'il soit droit, et le fixer au mur à l'aide de 4 vis.
Pour finir, mettre le cadre de recouvrement en place sur le panneau de commande.

RACCORDEMENT ÉLECTRIQUE

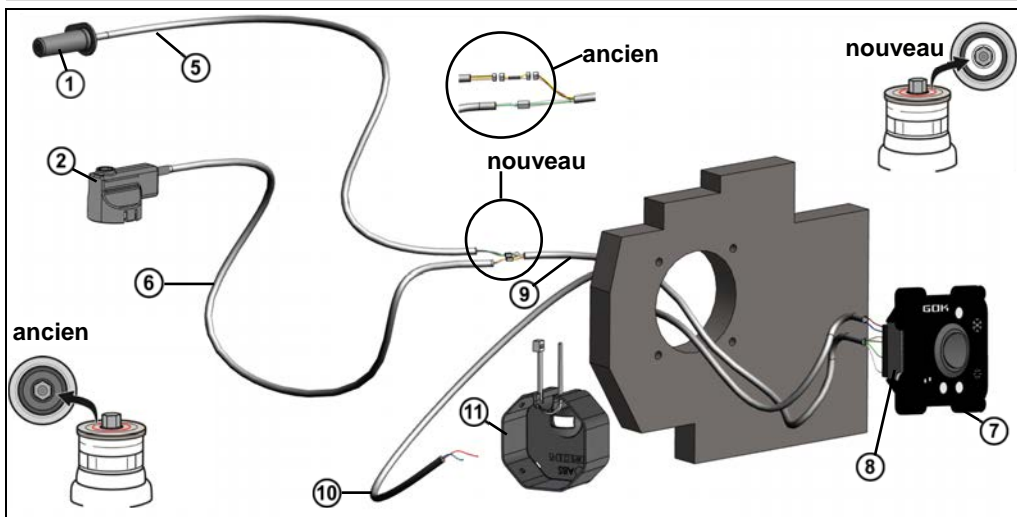

- | | |
|---|---|
| <ul style="list-style-type: none"> ① Chauffage du détendeur Eis-Ex ② Émetteur pour affichage à distance (le cas échéant) ⑤ Câble de connexion chauffage du détendeur Eis-Ex ⑥ Câble de connexion émetteur pour affichage à distance (le cas échéant) avec adaptateur ancien : jusqu'à l'année de construction 09.2022 | <ul style="list-style-type: none"> ⑦ Unité d'information et de commande (panneau de commande) ⑧ Fiche à 10 pôles sur câble ⑨ + ⑩ ⑨ Câbles de raccordement pour raccords ⑤ + ⑥ ⑩ Câble de connexion à la raccord à la prise d'alimentation 12 V du véhicule de loisir ⑪ Boîte de recouvrement |
|---|---|

AVIS

Selon la norme EN 1648-1 ou EN 1648-2, chapitre 6.1 « Protection des câbles positifs », un fusible (min. 1 A jusqu'à max. 3 A) doit être prévu à une distance maximale de 1 m de l'alimentation 12 V du véhicule de loisirs en vue d'éviter toute surcharge du câble de connexion.

(nouveau) connexion de la fiche à 3 pôles à la prise à 3 pôles

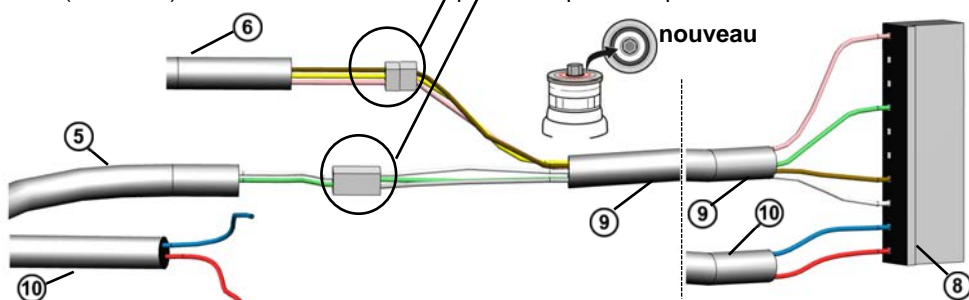

(ancien) connexion de la fiche à 3 pôles à la prise à 3 pôles par adaptateur

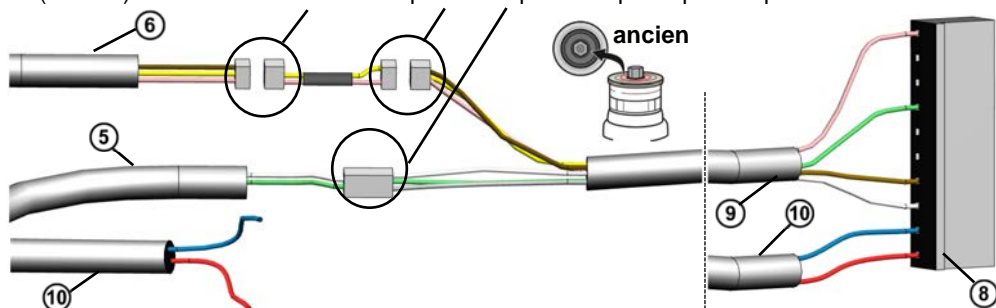

⚠ Respecter les conditions d'installation des normes EN 1648-1 ou EN 1648-2.

- Toujours assortir la couleur des fils du câble du chauffage du détendeur Eis-Ex ou de l'émetteur pour affichage à distance (le cas échéant) aux fils de même couleur du câble de raccordement !
- Les câbles dans le compartiment à bouteilles ne doivent avoir aucun point de raccordement. Les câbles de connexion du chauffage du détendeur Eis-Ex (5) et de l'émetteur pour l'affichage à distance (6) (le cas échéant) ne doivent pas être rallongés à l'aide de pièces intermédiaires. Il est recommandé d'avoir une longueur inférieure à 250 mm (EN 1648-1) jusqu'au passage à l'intérieur.
- Tirer la connexion de la fiche à 3 pôles à la prise à 3 pôles du câble de connexion du chauffage du détendeur Eis-Ex (5) et du câble de connexion (6) de l'émetteur pour affichage à distance (le cas échéant) en dehors du compartiment à bouteilles de gaz !
- Afin de sortir les câbles du compartiment à bouteilles, réaliser une ouverture appropriée donnant accès à l'intérieur ; ce tirage de câbles (p. ex. avec passe-câbles en caoutchouc à l'intérieur) doit être effectué au minimum 50 cm au-dessus du fond du compartiment à bouteilles. L'ouverture vers l'intérieur doit enfin être colmatée de manière étanche au gaz (p. ex. à l'aide d'un mastic de carrosserie).
- En cas de tirage de câbles à travers le compartiment à bouteilles, les protéger contre tout endommagement mécanique. Pour cela, procéder par exemple à un tirage à travers une conduite de câbles continue ou un tube isolant.

Montage de l'émetteur pour affichage à distance (le cas échéant)

AVIS Seulement en association avec l'indicateur visuel de la vanne d'inversion automatique AUV. L'indicateur visuel indique l'état de la/des bouteille(s) de gaz du côté service

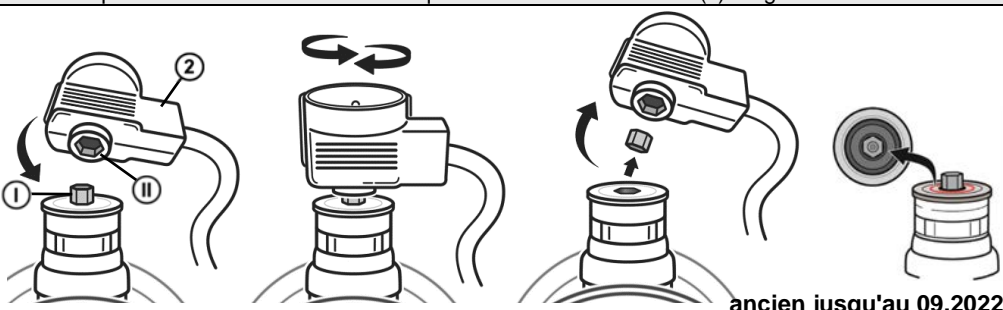

ancien jusqu'au 09.2022

- Dévisser la douille à six pans (I) avec la douille à six pans creux (II) de l'émetteur (2) et la retirer.

AVIS La tige de l'indicateur visuel (IV) ne doit pas dépasser. Pour abaisser la tige, tu dois brancher et ouvrir les deux bouteilles (non vides) de gaz (pour émetteur pour affichage à distance avec nouvel indicateur visuel à partir de l'année de fabrication 10.2022).



- Emboîter le raccord emboîtable (1) de l'émetteur (2) sur l'indicateur visuel.
- Pour finir, tirer le câble de connexion de l'émetteur (6) **en dehors** du compartiment à bouteilles et une fois **dehors**, le connecter au câble de raccordement (9).
- Si l'indicateur visuel n'est pas blanc à l'intérieur (ancien jusqu'au 09.2022), le câble de connexion (6) et le câble de de raccordement (9) doivent être reliés via l'adaptateur fourni.

Montage du chauffage du détendeur Eis-Ex

⚠ ATTENTION Dysfonctionnement en cas d'impuretés dans le trou borgne !

Le fonctionnement correct n'est pas garanti.

- ✓ Procéder à un examen visuel afin de vérifier l'absence de copeaux de métal et autres résidus éventuels !
- ✓ Évacuer impérativement les copeaux de métal ou autres résidus en procédant à un soufflage avec précaution !



⚠ ATTENTION Surface chaude

Tout contact avec le chauffage du détendeur comporte un risque de brûlure. La cartouche chauffante du chauffage du détendeur atteint en service une température d'env. 80 °C.

- ✓ Ne mettre en marche le chauffage du détendeur qu'après l'avoir correctement monté dans le trou borgne du détendeur de pression.



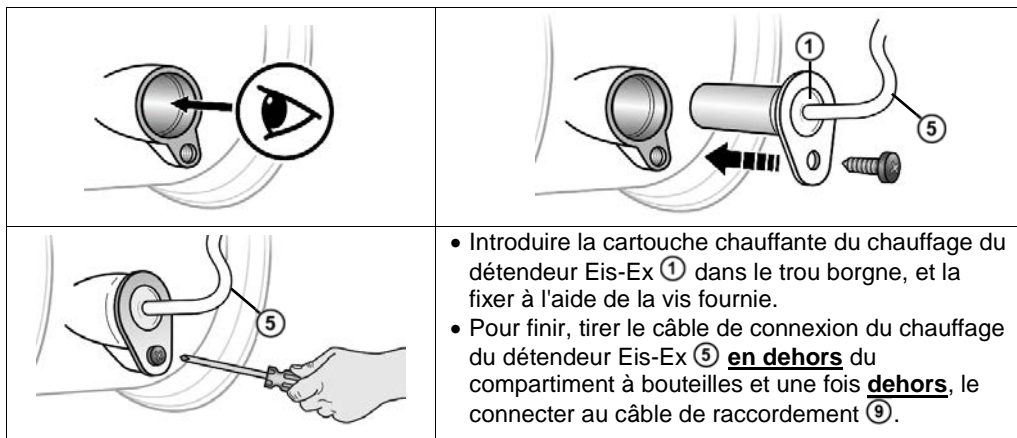

COMMANDE

<p>→ Commutateur en position centrale</p>	<p>→ Commutateur en position « en bas » mode été → Chauffage du Eis-Ex off → LED jaune en haut off ☀</p>	
<ul style="list-style-type: none"> • Affichage à distance off • Eis-Ex off • Toutes les LED off 	<ul style="list-style-type: none"> • Affichage à distance on, LED verte en bas on, soutirage de la bouteille en service 	<ul style="list-style-type: none"> • Affichage à distance on, LED rouge en bas on, soutirage de la bouteille de réserve
	<p>→ Commutateur en position « en haut » mode hiver → Chauffage du Eis-Ex on → LED jaune en haut on ❄</p>	
	<ul style="list-style-type: none"> • Affichage à distance on, LED verte en bas on, soutirage de la bouteille en service 	<ul style="list-style-type: none"> • Affichage à distance on, LED rouge en bas on, soutirage de la bouteille de réserve

DÉPANNAGE

Cause de la panne	Remède
 Odeur de gaz Le gaz de pétrole liquéfié qui s'écoule est hautement inflammable ! Peut provoquer des explosions.	→ Fermer l'alimentation de gaz ! → N'actionner aucun interrupteur électrique ! → Ne pas téléphoner dans le véhicule de loisir ! → Bien aérer les locaux ! → Mettre l'installation de GPL hors service ! → Charger une entreprise spécialisée !
Aucun indicateur à LED	→ Commutateur en position mode été ou mode hiver. → Vérifier le câblage (notamment l'alimentation). → Vérifier le fusible et le cas échéant, le remplacer (veiller à bien remonter un fusible identique ; voir DONNÉES TECHNIQUES).
Le chauffage du détendeur Eis-Ex ne chauffe pas et/ou indicateur à LED incorrect, divergent ; voir COMMANDE	→ Vérifier le câblage ; voir page 8 (inversion des raccordements de la connexion de la fiche à 3 pôles avec la prise à 3 pôles). l'indicateur visuel ancien jusqu'au 09.2022 : → Relier le câble de connexion ⑥ et le câble de de raccordement ⑨ via l'adaptateur fourni

MISE HORS SERVICE

Fermer l'alimentation de gaz et ensuite les robinets d'arrêt des consommateurs branchés. En cas de non utilisation du système, garder fermés tous les robinets, vannes et soupapes. Placez le commutateur en position centrale, voir COMMANDE.

ENTRETIEN

Le produit n'exige aucun entretien.

REPLACEMENT

Dès les premiers signes d'usure et de détérioration du produit ou d'une pièce du produit, celui-ci devra être remplacé. Une fois le produit remplacé, suivre les étapes indiquées aux points MONTAGE et RACCORDEMENT ÉLECTRIQUE !



DONNÉES TECHNIQUES

Température ambiante	-20 °C à +50 °C
Tension d'alimentation	12 V
Courant absorbé mode été ☀	1,5 mA
Courant absorbé mode hiver avec Eis-Ex ❄	177 mA
Fusible commande	Fusible plat pour automobiles de type F selon la norme ISO 8820-3
	Tension nominale : 32 V
	Courant nominal : 1 A

LISTE DES ACCESSOIRES

Désignation du produit	Réf. commande
Cadre de recouvrement, coloris : anthracite	71 391 00
Émetteur pour affichage à distance, câble de connexion de 2 m	71 390 00
Chauffage du détendeur Eis-Ex, câble de connexion de 2 m	71 390 20
Panneau de commande, câble de raccordement de 6 m	71 391 20

DONNÉES PROTECTION EX

	Type de protection Désignation	Alimentation $U_B / U_m / I_k$	Type de protection
Commande	 EX II (3) G [Ex ic Gc] IIA	$U_B = 12 \text{ V}$	IP 20
Émetteur pour affichage à distance	 EX II 3G Ex ic IIA T3 Gc	$U_B = 12 \text{ V}$	IP 20
Chauffage du détenteur Eis-Ex	 EX II 3G Ex mc IIA T3 Gc	$U_B = 12 \text{ V}, U_m \leq 16,2 \text{ V}$ $I_k \leq 248 \text{ mA}$	IP 54

ÉLIMINATION



Afin de protéger l'environnement, il est interdit d'éliminer nos appareils électriques et électroniques usagés avec les déchets domestiques.

Le client exclusivement commercial (propriétaire) s'engage à éliminer à ses frais les appareils électriques de la marque « GOK » qui lui étaient livrés une fois leur utilisation terminée conformément aux directives de l'Elektro- und Elektronikgerätengesetz (ElektroG) [Loi relative aux appareils électriques et électroniques]. Cela libère GOK Regler- und Armaturen-Gesellschaft mbH & Co. KG des obligations visées au § 10, art. 2 ElektroG et ainsi des prétentions connexes des tiers. Si le client commercial omet d'obliger contractuellement les tiers à qui il transmet nos appareils électriques à la reprise de l'obligation d'élimination et à la prolongation de l'obligation, ce client est tenu de reprendre à ses frais les appareils électriques livrés après la fin de leur utilisation et de les éliminer correctement conformément aux prescriptions légales. Voici notre numéro d'enregistrement auprès de Stiftung Elektro-Altgeräte-Register (« EAR ») : N° d'enreg. WEEE DE 78472800.

L'emballage ainsi que tous les matériaux d'emballage sont fabriqués de manière écologique et sont 100 % recyclables. Toujours éliminer les matériaux d'emballage au travers des centres de collecte ou entreprises de recyclage disponibles à l'échelle locale.

GARANTIE

Nous garantissons le fonctionnement conforme et l'étanchéité du produit pour la période légale prescrite. L'étendue de notre garantie est régie par l'article 8 de nos conditions de livraison et de paiement.



MODIFICATIONS TECHNIQUES

Toutes les indications fournies dans cette notice de montage et de service résultent d'essais réalisés sur les produits et correspondent à l'état actuel des connaissances ainsi qu'à l'état de la législation et des normes en vigueur à la date d'édition. Sous réserve de modifications des données techniques, de fautes d'impression et d'erreurs. Toutes les images sont représentées à titre d'illustration et peuvent différer de la réalité.

CERTIFICATS

Notre système de gestion est certifié selon ISO 9001, ISO 14001 et ISO 50001, voir :

www.gok.de/qualitaets-umwelt-und-energiemanagementsystem.



Caramatic TwoControl

Unità d'informazione e di comando nel veicolo ricreativo per il monitoraggio della bombola di esercizio e della bombola di riserva negli impianti a due bombole e/o del dispositivo di riscaldamento del regolatore Eis-Ex



SOMMARIO

NOTA SULLE PRESENTI ISTRUZIONI	38
DICHIARAZIONE DEL PRODUTTORE.....	38
INFORMAZIONI GENERALI SUL PRODOTTO	38
AVVERTENZE SULLA SICUREZZA	38
IMPIEGO CONFORME ALL'USO PREVISTO	39
QUALIFICA DEGLI UTILIZZATORI	39
USO NON CONFORME A QUELLO PREVISTO.....	40
VANTAGGI E DOTAZIONI.....	40
STRUTTURA	41
MONTAGGIO	41
ALLACCIAMENTO ELETTRICO	43
UTILIZZO.....	46
RIMOZIONE DEGLI ERRORI	47
MESSA FUORI SERVIZIO.....	47
MANUTENZIONE	47
SOSTITUZIONE	47
DATI TECNICI	47
DATI PROTEZIONE ANTIDIFLAGRANTE EX	47
ELENCO ACCESSORI PARTI	47
SMALTIMENTO.....	48
GARANZIA	48
MODIFICHE TECNICHE.....	48
CERTIFICAZIONI	48

NOTA SULLE PRESENTI ISTRUZIONI



- Queste istruzioni sono parte integrante del prodotto.
- Per garantire un funzionamento conforme alla destinazione d'uso e per non compromettere la validità della garanzia, è necessario attenersi alle presenti istruzioni e consegnarle al gestore.
- Conservarle per tutto il periodo di utilizzo.
- Oltre alle presenti istruzioni, si devono osservare le disposizioni, le leggi e le direttive di installazione valide nel Paese di utilizzo.

DICHIARAZIONE DEL PRODUTTORE

Conformità

- procedura di valutazione della conformità ai sensi di ATEX
- procedura di valutazione della conformità ai sensi di EMV

INFORMAZIONI GENERALI SUL PRODOTTO

Caramatic TwoControl è un'unità d'informazione e di comando del veicolo ricreativo per il monitoraggio della bombola di esercizio e della bombola di riserva negli impianti a due bombole e/o del dispositivo di riscaldamento del regolatore Eis-Ex.

Caramatic TwoControl – Dispositivo di segnalazione a distanza e dispositivo di riscaldamento del regolatore: il dispositivo di segnalazione a distanza elettronico indica sul pannello di controllo lo stato operativo (esercizio normale o in riserva) delle bombole del gas mediante un encoder nel vano bombole gas. Il vano bombole gas può così trasmettere visivamente il segnale di sostituzione della bombola del gas all'interno del veicolo ricreativo.

Per evitare danni all'impianto di gas liquido o addirittura guasti provocati da formazione di ghiaccio interna ed esterna, il regolatore di pressione deve essere riscaldato con un dispositivo di riscaldamento del regolatore. A tale scopo si fissa il riscaldatore a cartuccia Eis-Ex nel regolatore di pressione e sul pannello di controllo si imposta ON o OFF, lo stato operativo sul pannello di controllo si riconosce da un LED giallo.

AVVERTENZE SULLA SICUREZZA

Attribuiamo grande importanza alla sicurezza vostra e di chi vi circonda. Per questo, nelle presenti istruzioni di montaggio e di utilizzo abbiamo raccolto tante importanti avvertenze per la sicurezza.

✓ Vi invitiamo a leggere e osservare tutte le avvertenze e le indicazioni fornite.



Questo è il simbolo di avvertenza. Esso richiama la vostra attenzione su potenziali pericoli che possono provocare la morte o lesioni all'utilizzatore e ad altre persone. Tutte le avvertenze per la sicurezza sono precedute dal simbolo di avvertenza, il quale è a sua volta preceduto dal termine "PERICOLO", "AVVERTENZA" o "ATTENZIONE". Detti termini hanno il seguente significato:

▲ PERICOLO

indica un **pericolo per le persone** con un **grado di rischio elevato**.
→ Può comportare **conseguenze fatali o lesioni gravi**.

▲ AVVERTENZA

indica un **pericolo per le persone** con un **grado di rischio medio**.
→ Può comportare **conseguenze fatali o lesioni gravi**.

▲ ATTENZIONE

indica un **pericolo per le persone** con un **grado di rischio esiguo**.
→ Può comportare **una lesione di entità lieve o media**.

NOTA

indica un **danno materiale**.
→ **Influisce** sul funzionamento dell'impianto.



indica un'informazione.



indica una richiesta di intervento.

IMPIEGO CONFORME ALL'USO PREVISTO



PERICOLO

Utilizzo in zone a rischio di esplosione Ex 0 o 1 non consentito!

Rischio di esplosioni e gravi lesioni.

✓ Montaggio esternamente alla zona a rischio di esplosione Ex 0 o 1!



Utilizzo in zone a rischio di esplosione Ex 2 possibile.

✓ Montaggio a cura di un'azienda specializzata abilitata a operare nell'ambito della protezione antideflagrante (direttiva ATEX 1999/92/CE).

✓ Montaggio all'interno della zona a rischio di esplosione Ex 2 prestabilita!

Campo di applicazione



• Roulotte



• Camper

Luogo d'impiego

ATTENZIONE

- ✓ Per impianti associati ad aree a **rischio di esplosione** osservare le relative norme nazionali e le disposizioni di installazione vigenti!
- ✓ In caso di riparazioni o modifiche ai dispositivi antideflagranti osservare le disposizioni nazionali.
- ✓ In caso di manutenzione e riparazione è consentito utilizzare esclusivamente parti di ricambio originali.

- con grado di protezione IP20, in ambienti asciutti e protetti del veicolo ricreativo:
 - unità d'informazione e di comando (pannello di controllo)
- nel vano bombole gas con aerazione:
 - riscaldatore a cartuccia Eis-Ex
 - encoder per dispositivo di segnalazione a distanza (se presente)

Luogo d'installazione

- unità d'informazione e di comando (pannello di controllo)
 - in un punto ben visibile ed accessibile (parete) del veicolo ricreativo, fuori dal vano bombole gas
 - collegamento all'alimentazione 12 V del veicolo ricreativo
- riscaldatore a cartuccia Eis-Ex: funzionamento nel foro cieco del regolatore di pressione
- encoder per dispositivo di segnalazione a distanza (se presente): funzionamento sull'indicatore visivo (vecchio/nuovo) della valvola deviatrice automatica tipo AUV
- **vecchio**: fino all'anno di fabbricazione 09.2022 con adattatore, **nuovo**: dall'anno di fabbricazione 10.2022 senza adattatore)

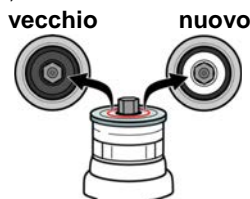

QUALIFICA DEGLI UTILIZZATORI

Attività	Qualifica
MONTAGGIO*, ALLACCIAMENTO ELETTRICO, RIMOZIONE DEGLI ERRORI, MESSA FUORI SERVIZIO SOSTITUZIONE, SMALTIMENTO	Personale tecnico, servizio di assistenza clienti
UTILIZZO	Gestore e operatore

*Questo prodotto deve essere montato esclusivamente da personale tecnico!



USO NON CONFORME A QUELLO PREVISTO

Ogni impiego diverso dall'uso conforme:

- utilizzo in zona a rischio di esplosione Ex 0 o 1
- modifiche del prodotto o di sue parti
- funzionamento all'aperto
- funzionamento del riscaldatore a cartuccia Eis-Ex al all'esterno del foro cieco del regolatore di pressione
- funzionamento di un encoder non innestato per dispositivo di segnalazione a distanza
- funzionamento senza adattatore (per encoder per dispositivo di segnalazione a distanza con **vecchio** indicatori visivi fino all'anno di fabbricazione 09.2022)
- montaggio dell'unità d'informazione e di comando (pannello di controllo) all'interno del vano bombole gas
- punti di collegamento del cavo nel vano bombole gas
- utilizzo a temperatura ambiente salvo: vedere DATI TECNICI
- montaggio senza officina specializzata, vedere QUALIFICA DEGLI UTILIZZATORI!

VANTAGGI E DOTAZIONI

Caramatic TwoControl composto da:

		
<p>Pannello di controllo</p>	<p>Encoder per dispositivo di segnalazione a distanza</p>	<p>Dispositivo di riscaldamento del regolatore Eis-Ex</p>
<p>Unità d'informazione e di comando con cavo di giunzione da 6 m e telaio di copertura</p>	<p>Opzionale, incluso cavo di collegamento da 2 m e adattore</p>	<p>con cavo di collegamento da 2 m</p>

- unità di comando centrale (pannello di controllo) per accendere e spegnere il **dispositivo di segnalazione a distanza** (se presente) compatibile coi modelli della serie Caramatic: DriveTwo, ProTwo, SwitchTwo (fino all'anno di fabbricazione 09.2022 solo con adattatore) e dei modelli Truma DuoControl CS e DuoComfort di colore argento (con adattatore)
- unità di comando centrale (pannello di controllo) per accendere e spegnere il **dispositivo di riscaldamento del regolatore Eis-Ex**, compatibile coi modelli della serie Caramatic con foro cieco: DriveOne, DriveTwo, ProTwo, SwitchTwo, BasicOne e i modelli Truma MonoControl CS, DuoControl CS di colore argento
- per una semplice installazione in nuovi impianti o per l'ammodernamento di impianti già esistenti
- collegamento di tutti i componenti mediante sistema a innesto, nessuna saldatura necessaria
- dispositivo di segnalazione a distanza degli stati operativi mediante LED di colore diverso

STRUTTURA

Esempio di utilizzo: Impianto a due bombole Caramatic DriveTwo in funzionamento durante il tragitto, con dispositivo di segnalazione a distanza degli stati operativi della valvola deviatrice automatica AUV e dispositivo di riscaldamento del regolatore Eis-Ex nel camper

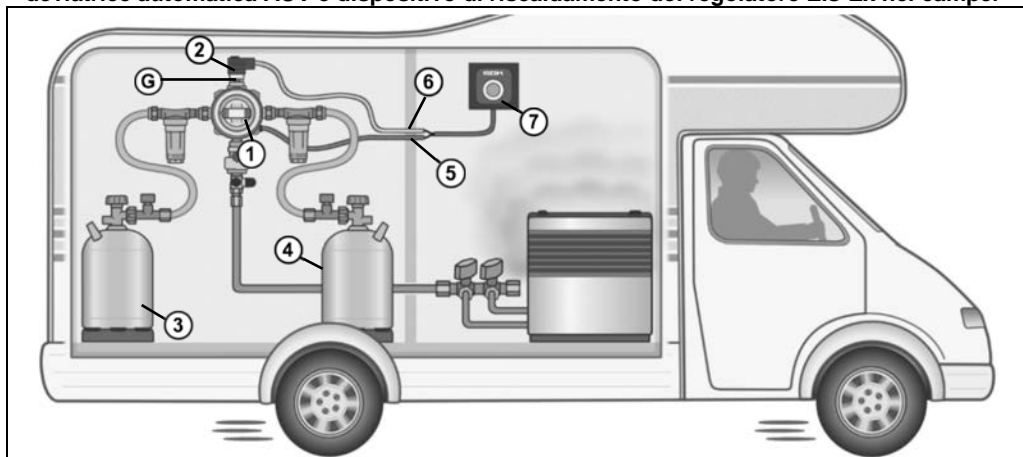

- | | |
|---|--|
| <p>① Dispositivo di riscaldamento del regolatore Eis-Ex</p> <p>② Encoder per dispositivo di segnalazione a distanza elettronico</p> <p>③ Bombola del gas del lato di esercizio</p> <p>④ Bombola del gas del lato di riserva</p> <p>⑥ Display di esercizio e display di riserva indicatore visivo tipo AUV (VERDE / ROSSO) su valvola deviatrice automatica (AUV), altri esempi di utilizzo:</p> | <p>⑤ Cavo di collegamento dispositivo di riscaldamento del regolatore Eis-Ex</p> <p>⑥ Cavo di collegamento encoder per dispositivo di segnalazione a distanza</p> <p>⑦ Unità d'informazione e di comando (pannello di controllo)</p> |
|---|--|

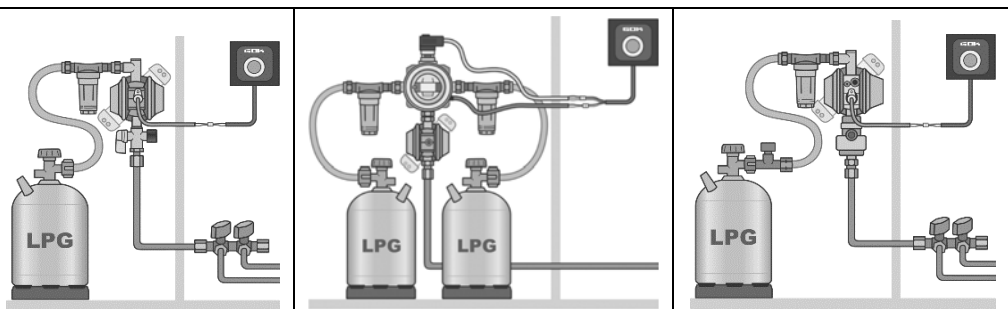

Caramatic BasicOne

Caramatic SwitchTwo dall'anno di fabbricazione 10.2022

Caramatic DriveOne

MONTAGGIO

Prima del montaggio, verificare che il prodotto non presenti danni dovuti al trasporto e che sia completo.

Montaggio dell'unità d'informazione e di comando (pannello di controllo)

1. Estrarre il prodotto dalla scatola e scomporlo in pezzi singoli (copripresa, pannello anteriore con piastrina e telaio di copertura).

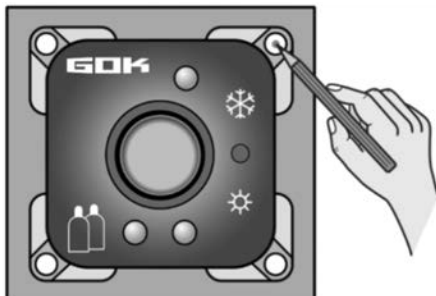
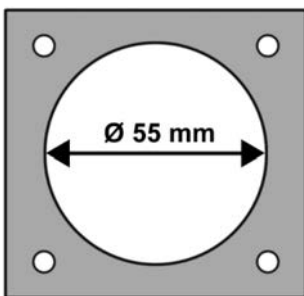

2. Il luogo d'installazione del pannello di controllo deve essere più vicino possibile ad un punto ben visibile ed accessibile, nonché su una superficie uniforme e piatta, a tale scopo creare un incavo di Ø 55 mm. Per ragioni di sicurezza, evitare parti portanti della parete.
3. Nel pannello anteriore marcare quattro fori per le viti.

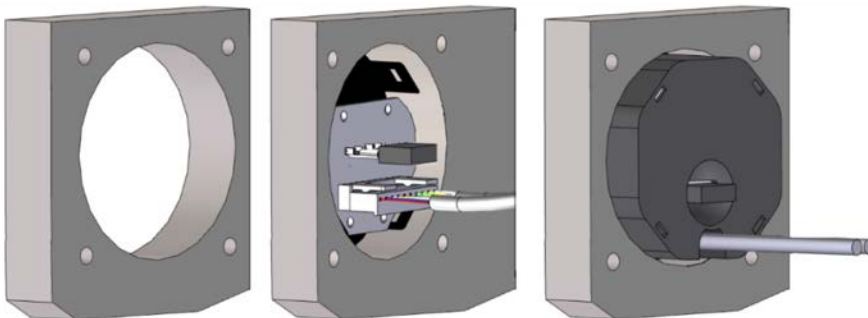

4. Inserire il connettore a 10 poli ⑧ col cavo di collegamento ⑨ + ⑩ (vedere ALLACCIAMENTO ELETTRICO a pagina 7 e 8) nell'incavo dal lato posteriore e collegarlo al connettore maschio a 10 poli sulla piastrina del pannello di controllo.
5. Innestare il copripresa sul pannello anteriore del pannello di controllo, durante tale operazione accertarsi che l'apertura della copripresa del fusibile 1 A (ai sensi di DIN ISO 8820-3) sia posizionata correttamente.

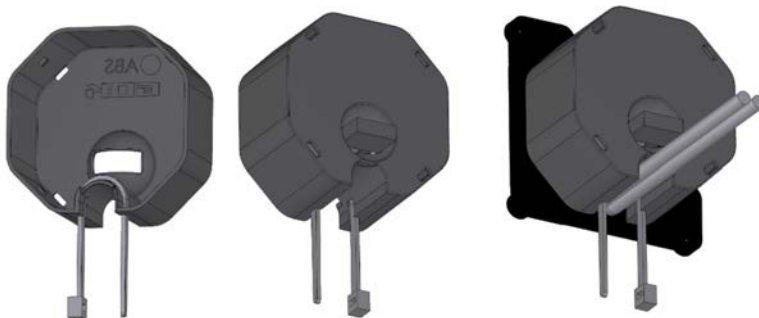

6. Posare il cavo nella scanalatura del copripresa e fissarlo con la fascetta serracavi in dotazione (chiudere la fascetta serracavi e rimuovere l'estremità in eccesso).

⚠ Eseguire un test di funzionamento (vedere UTILIZZO) per verificare il cablaggio corretto!

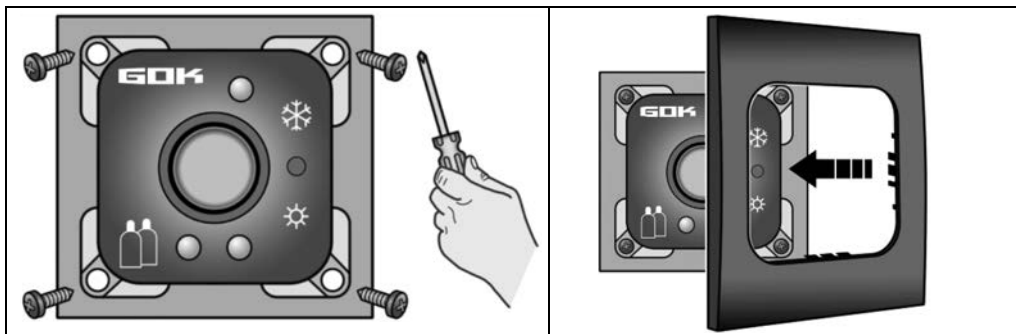

7. Montare il pannello di controllo. A tale scopo inserire il pannello anteriore con copripresa nell'incavo e fissarlo alla parete con 4 viti. Innestare infine il telaio di copertura sul pannello di controllo.

ALLACCIAMENTO ELETTRICO

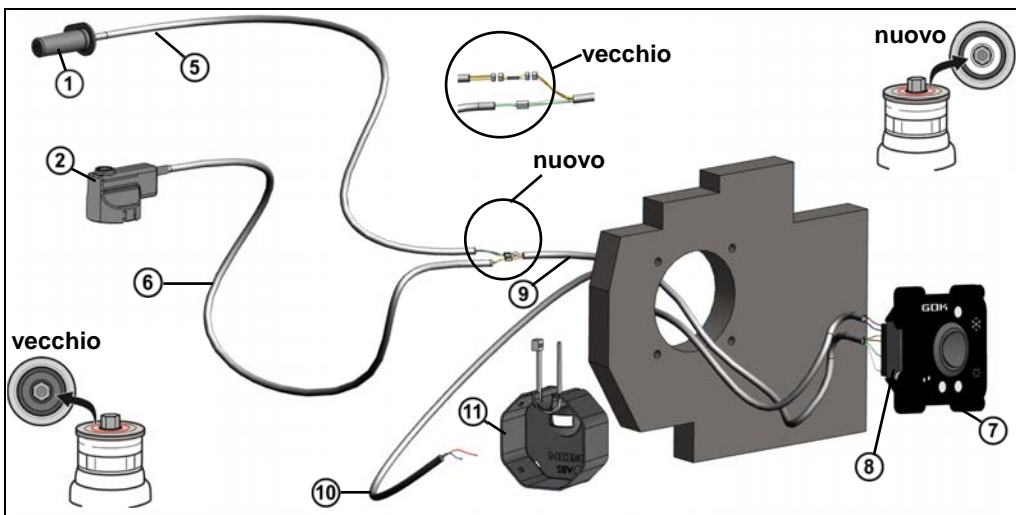

- | | |
|---|--|
| <p>① Dispositivo di riscaldamento del regolatore Eis-Ex</p> <p>② Encoder per dispositivo di segnalazione a distanza (se presente)</p> <p>⑤ Cavo di collegamento dispositivo di riscaldamento del regolatore Eis-Ex</p> <p>⑥ Cavo di collegamento encoder per dispositivo di segnalazione a distanza (se presente) con adattatore vecchio: fino all'anno di fabbricazione 09.2022</p> | <p>⑦ Unità d'informazione e di comando (pannello di controllo)</p> <p>⑧ Connettore a 10 poli su cavo ⑪ + ⑩</p> <p>⑩ Cavo di collegamento per allacciamento all'alimentazione 12 V del veicolo ricreativo</p> <p>⑪ Copripresa</p> |
|---|--|

NOTA Ai sensi di EN 1648-1 o EN 1648-2 capitolo 6.1 Protezione del conduttore con carica elettrica positiva, prevedere un fusibile (da min. 1 A a max. 3 A) a massimo 1 m di distanza dall'alimentazione 12 V del veicolo ricreativo, per non sovraccaricare il cavo di collegamento.

(nuovo) Collegamento del connettore a 3 poli con presa a 3 poli

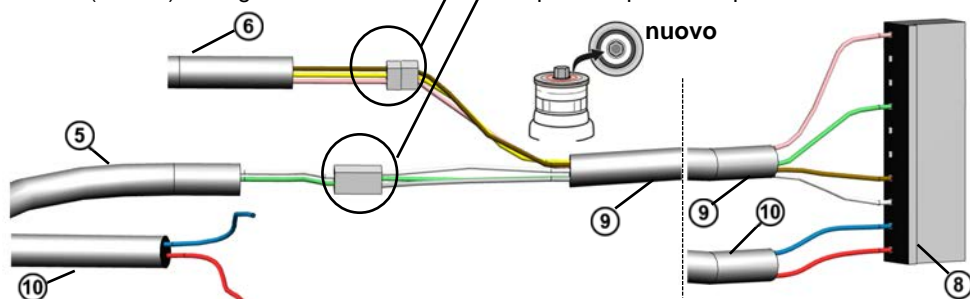

(vecchio) Collegamento del connettore a 3 poli con presa a 3 poli tramite adattatore

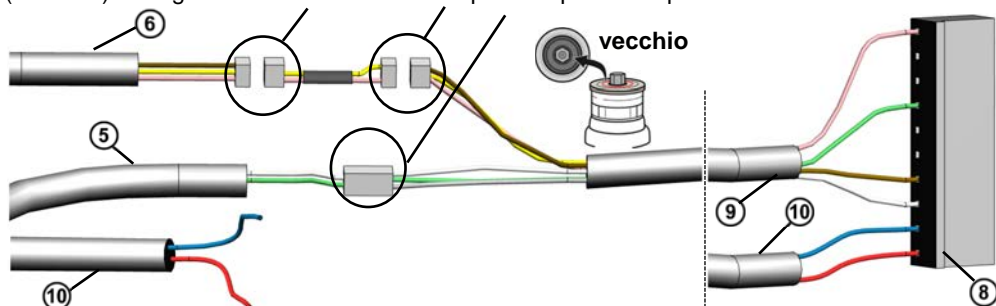

⚠ Osservare le condizioni di installazione di EN1648-1 o EN1648-2.

- Collegare sempre il colore del filo del cavo del dispositivo di riscaldamento del regolatore Eis-Ex e dell'encoder per dispositivo di segnalazione a distanza (se presente) al filo dello stesso colore del cavo di giunzione!
- I cavi nel vano bombole gas non devono avere punti di giunzione. I cavi di collegamento del dispositivo di riscaldamento del regolatore Eis-Ex (5) e del cavo di raccordo encoder per dispositivo di segnalazione a distanza (6) (se presente) non devono essere prolungati con pezzi intermedi. Si consiglia una lunghezza inferiore a 250 mm (EN 1648-1) fino al passaggio all'interno.
- Eseguire il collegamento del connettore a 3 poli alla presa a 3 poli del cavo di collegamento dispositivo di riscaldamento del regolatore Eis-Ex (5) e del cavo di raccordo (6) encoder per dispositivo di segnalazione a distanza (se presente) dal vano bombole gas!
- Per condurre il cavo **fuori** dal vano bombole gas realizzare un'apertura adeguata verso l'**interno**, tale passaggio cavi (ad es. con guarnizione in gomma all'interno) deve trovarsi ad un'altezza di almeno 50 cm dal fondo del vano bombole gas e venire infine chiuso verso l'interno (ad es. con sigillante per carrozzeria) a tenuta antigas.
- Se i cavi vengono posati attraverso il vano bombole gas, proteggerli da danneggiamento meccanico. Si consiglia la posa all'interno di una canalina per cavi dritta o di un tubo isolante.

Montaggio dell'encoder del dispositivo di segnalazione a distanza (se presente)

NOTA

Solo se combinato all'indicatore visivo della valvola deviatrice automatica AUV. L'indicatore visivo mostra lo stato della/e bombola/e del gas del lato di esercizio.

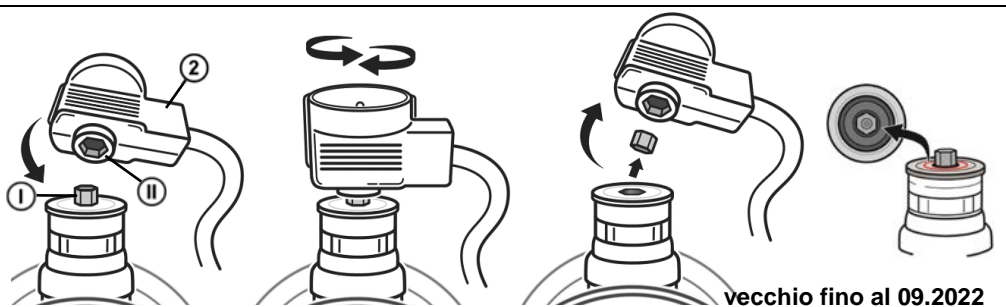

vecchio fino al 09.2022

- Svitare e rimuovere l'esagono ① con l'esagono cavo ② dell'encoder ③.

NOTA Il perno ④ dell'indicatore visivo non deve sporgere. Per abbassare il perno, entrambe le bombole di gas (non vuote) devono essere collegate e aperte ((per encoder per dispositivo di segnalazione a distanza con nuovi indicatori visivi a partire dall'anno di fabbricazione 10.2022).



- Inserire il raccordo a innesto ① dell'encoder ② nell'indicatore visivo.
- Condurre infine il cavo di collegamento dell'encoder ⑥ **fuori** dal vano bombole gas e collegarlo al cavo di giunzione ⑨.
- Se il indicato visivo non è bianco all'interno (vecchio fino al 09.2022), il cavo di collegamento ⑥ e il cavo di collegamento ⑨ devono essere collegati tramite l'adattatore in dotazione.



Montaggio del dispositivo di riscaldamento del regolatore Eis-Ex

⚠ ATTENZIONE Anomalia di funzionamento a causa di impurità del foro cieco!

Il corretto funzionamento non è garantito.

- ✓ Eseguire un controllo visivo per rilevare eventuali trucioli metallici o altri residui!
- ✓ Rimuoverli subito aspirando con cautela!



⚠ ATTENZIONE Superficie rovente

Toccare il riscaldatore a cartuccia rovente può provocare ustioni.

Il riscaldatore a cartuccia del dispositivo di riscaldamento del regolatore in esercizio si riscalda fino a ca. 80 °C.

- ✓ Accendere il dispositivo di riscaldamento solo dopo aver correttamente montato il riscaldatore a cartuccia nel foro cieco del regolatore di pressione.

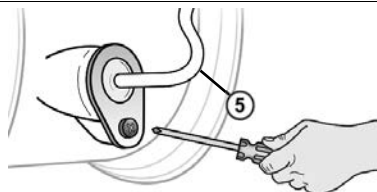
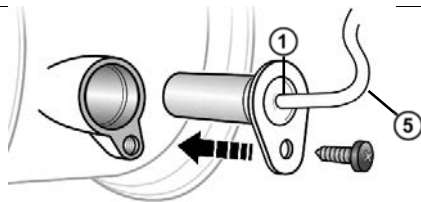
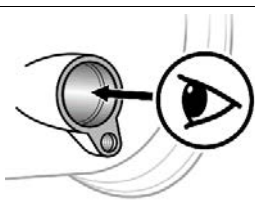

- Inserire la cartuccia di riscaldamento del riscaldamento del regolatore Eis-Ex ① nel foro cieco e fissare con la vite in dotazione.
- Condurre infine il cavo di collegamento del dispositivo di riscaldamento del regolatore Eis-Ex ⑤ **fuori** dal vano bombole gas e collegarlo al cavo di giunzione ⑨.

UTILIZZO

<p>→ Interruttore in posizione centrale</p>	<p>→ Interruttore in posizione "inferiore" esercizio estivo → Dispositivo di riscaldamento del regolatore Eis-Ex off → LED giallo superiore off</p>	
<ul style="list-style-type: none"> • Segnalazione a distanza off • Eis-Ex off • tutti i LED off 	<ul style="list-style-type: none"> • Dispositivo di segnalazione a distanza on, LED verde inferiore on, prelievo dalla bombola di esercizio 	<ul style="list-style-type: none"> • Dispositivo di segnalazione a distanza on, LED rosso inferiore on, prelievo dalla bombola di riserva
	<p>→ Interruttore in posizione "superiore" esercizio invernale → Dispositivo di riscaldamento del regolatore Eis-Ex on → LED giallo superiore on</p>	
	<ul style="list-style-type: none"> • Segnalazione a distanza on, LED verde inferiore on, prelievo dalla bombola di esercizio 	<ul style="list-style-type: none"> • Segnalazione a distanza on, LED rosso inferiore on, prelievo dalla riserva

RIMOZIONE DEGLI ERRORI

Ricerca degli errori	Provvedimento
 Odore di gas Le fuoriuscite di gas liquido sono estremamente infiammabili! Pericolo di esplosioni.	→ Interrompere l'alimentazione di gas. → Non attivare interruttori elettrici! → Non effettuare telefonate nel veicolo. → Arieggiare bene gli ambienti! → Mettere fuori servizio l'impianto di gas liquido. → Contattare un'azienda specializzata!
Nessun indicatore LED	→ Interruttore in posizione esercizio estivo o invernale. → Controllare il cablaggio (in particolare l'alimentazione). → Controllare il fusibile e, se necessario, sostituirlo (accertarsi che venga rimontato un fusibile identico, vedere DATI TECNICI).
Il dispositivo di riscaldamento del regolatore Eis-Ex non si riscalda e/o indicazione LED errata anomala vedere UTILIZZO	→ Controllare il cablaggio, vedere pagina 8 (raccordi scambiati dell'allacciamento del connettore a 3 poli con presa a 3 poli). Indicato visivo vecchio fino al 09.2022: → collegare il cavo di collegamento ⑥ e il cavo di collegamento ⑨ tramite l'adattatore in dotazione.

MESSA FUORI SERVIZIO

Chiudere la valvola della bombola e poi la rubinetteria del dispositivo di consumo. Quando non si usa l'impianto, tenere chiuse tutte le valvole. Interruttore in posizione centrale vedere UTILIZZO.

MANUTENZIONE

Il prodotto non necessita di manutenzione.

SOSTITUZIONE

Sostituire il prodotto non appena si segni di usura o danni sul prodotto o su sue parti. Dopo lo scambio del prodotto, fasi di MONTAGGIO e ALLACCIAMENTO ELETTRICO!



DATI TECNICI

Temperatura ambiente	da -20 °C a +50 °C
Tensione di alimentazione	12 V
Assorbimento di corrente esercizio estivo ☀	1,5 mA
Assorbimento di corrente esercizio invernale con Eis-Ex ❄	177 mA
Comando fusibile	Fusibile piatto per veicoli tipo F ai sensi di ISO 8820-3
	Tensione nominale 32 V
	Corrente nominale 1 A

ELENCO ACCESSORI PARTI

Denominazione del prodotto	N. ordine
Telaio di copertura, colore: antracite	71 391 00
Encoder per dispositivo di segnalazione a distanza, cavo di collegamento 2 m	71 390 00
Dispositivo di riscaldamento del regolatore Eis-Ex, cavo di collegamento 2 m	71 390 20
Unità di informazione e di controllo con encoder cavo di collegamento 6 m	71 391 20

DATI PROTEZIONE ANTIDEFLAGRANTE EX

	Contrassegno tipo di protezione antincendio	Alimentazione $U_B / U_m / I_k$	Grado di protezione
Comando	 EX II (3) G [Ex ic Gc] IIA	$U_B = 12 \text{ V}$	IP 20
Encoder p. dispositivo di segnalazione a distanza	 EX II 3G Ex ic IIA T3 Gc	$U_B = 12 \text{ V}$	IP 20
Dispositivo di riscaldamento del regolatore Eis-Ex	 EX II 3G Ex mc IIA T3 Gc	$U_B = 12 \text{ V}$ $U_m \leq 16,2 \text{ V}$ $I_k \leq 248 \text{ mA}$	IP 54

SMALTIMENTO



Per tutelare l'ambiente, i rifiuti dei nostri apparecchi elettrici ed elettronici non devono essere smaltiti insieme ai rifiuti domestici.

Il cliente esclusivamente commerciale (proprietario) si assume la responsabilità di smaltire correttamente e a proprio costo gli apparecchi elettrici della marca "GOK" a lui forniti, dopo il termine di utilizzo e ai sensi delle direttive della legge sugli apparecchi elettrici ed elettronici (ElektroG) Questo solleva la GOK Regler- und Armaturen-Gesellschaft mbH & Co. KG dall'adempimento degli obblighi di cui all'art. 10 comma 2 ElektroG e alle rivendicazioni di terzi ad essi connessi.

Qualora il cliente commerciale ometta di vincolare per contratto all'obbligo di smaltimento e agli obblighi successivi ai terzi cui trasmette i nostri apparecchi elettrici, tale cliente è tenuto a riprendere a proprio costo gli apparecchi elettrici forniti dopo il termine di utilizzo a smaltirli in modo conforme alle disposizioni legali.

Il nostro numero di registrazione presso la fondazione del registro per apparecchi elettrici usati ("EAR") è il seguente: Direttiva WEEE n. DE 78472800.

L'imballaggio e tutti i relativi materiali sono ecologici e 100% riciclabili. Smaltire sempre il materiale di imballaggio presso i punti di raccolta locali o centri di smaltimento rifiuti.

GARANZIA

Il produttore garantisce il funzionamento corretto del prodotto e la tenuta stagna dello stesso per la durata prevista per legge. La portata della garanzia offerta è disciplinata ai sensi dell'art. 8 delle nostre Condizioni di fornitura e pagamento.



MODIFICHE TECNICHE

Tutte le informazioni riportate nelle presenti istruzioni di montaggio e di utilizzo sono frutto delle verifiche eseguite sul prodotto e rispecchiano l'attuale stato della tecnica nonché della legislazione e delle norme pertinenti valide al momento della pubblicazione. Con riserva di modifiche ai dati tecnici; salvo refusi ed errori. Le immagini sono solo illustrative; esse possono divergere dall'esecuzione effettiva.

CERTIFICAZIONI

Il nostro sistema gestionale è certificato ISO 9001, ISO 14001 e ISO 50001, vedere:

www.gok.de/qualitaets-umwelt-und-energiemanagementsystem.

