

1	<b>DE</b> Bedienungsanleitung / Zusatzblatt für Heizöl	<b>EN</b> Operating instructions / additional sheet for Fuel oil	<b>FR</b> Instructions de d'utilisation/fiche / complémentaire pour Fuel	<b>NL</b> Gebruiksaanwijzing / extra blad voor Stookolie	<b>IT</b> Istruzioni di utilizzo / documento aggiuntivo per Olio combustibile
	<b>Drehgriff-Schnellschlussventil Typ DSV</b> <b>ZU DIESER ANLEITUNG</b>	<b>Twist grip quick-acting stop valve type DSV</b> <b>ABOUT THIS MANUAL</b>	<b>Vanne à fermeture rapide à poignée tournante type DSV</b> <b>À PROPOSE DE CETTE NOTICE</b>	<b>Snelsluitventiel met draaigreep type DSV</b> <b>OVER DEZE HANDLEIDING</b>	<b>Manopola girevole-valvola a chiusura rapida tipo DSV</b> <b>NOTA SULLE PRESENTI ISTRUZIONI</b>
	<ul style="list-style-type: none"> <li>• Diese Anleitung ist ein Teil des Produktes.</li> <li>• Für den bestimmungsgemäßen Betrieb und zur Einhaltung der Gewährleistung ist diese Anleitung zu beachten und dem Betreiber auszuhändigen.</li> <li>• Während der gesamten Benutzung aufbewahren.</li> <li>• Zusätzlich zu dieser Anleitung sind die nationalen Vorschriften, Gesetze und Installationsrichtlinien zu beachten.</li> </ul>	<ul style="list-style-type: none"> <li>• This manual is part of the product.</li> <li>• This manual must be observed and handed over to the operator to ensure that the component operates as intended and to comply with the warranty terms.</li> <li>• Keep it in a safe place while you are using the product.</li> <li>• In addition to this manual, please also observe national regulations, laws, and installation guidelines.</li> </ul>	<ul style="list-style-type: none"> <li>• La présente notice fait partie intégrante du produit.</li> <li>• Cette notice doit être observée et remise à l'exploitant en vue d'une exploitation conforme et pour respecter les conditions de garantie.</li> <li>• À conserver pendant toute la durée d'utilisation.</li> <li>• Outre cette notice, les prescriptions, lois et directives d'installation nationales doivent être respectées.</li> </ul>	<ul style="list-style-type: none"> <li>• Deze handleiding maakt deel uit van het product.</li> <li>• Om het product volgens de voorschriften te kunnen gebruiken en in verband met de garantie moet deze handleiding in acht worden genomen en aan de gebruiker worden overhandigd.</li> <li>• Deze handleiding moet tijdens de gehele gebruiksduur door de gebruiker worden bewaard.</li> <li>• Neem naast deze handleiding ook de nationale voorschriften, wetten en installatierichtlijnen in acht.</li> </ul>	<ul style="list-style-type: none"> <li>• Queste istruzioni sono parte integrante del prodotto.</li> <li>• Per garantire un funzionamento conforme alla destinazione d'uso e per non compromettere la validità della garanzia, è necessario attenersi alle presenti istruzioni e consegnarle al gestore.</li> <li>• Conservarle per tutto il periodo di utilizzo.</li> <li>• Oltre alle presenti istruzioni, osservare le disposizioni, le leggi e le direttive di installazione valide nel Paese di utilizzo.</li> </ul>

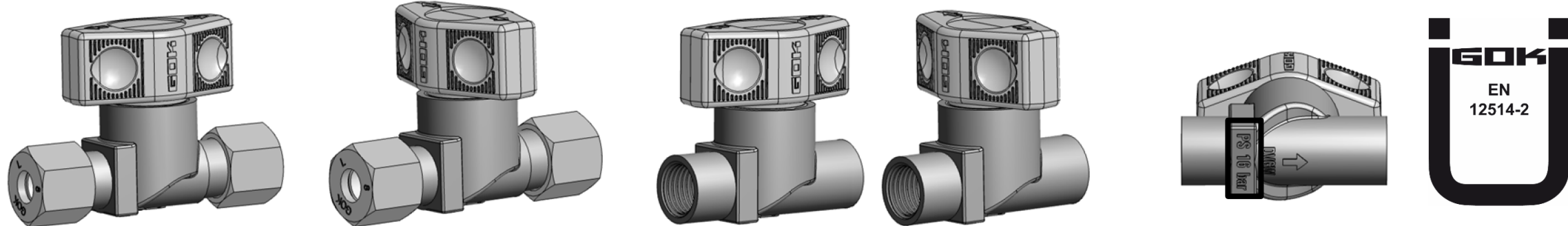

	<b>ALLGEMEINES</b>	<b>GENERAL</b>	<b>GÉNÉRALITÉS</b>	<b>ALGEMEEN</b>	<b>GENERALE</b>
	<ul style="list-style-type: none"> <li>• Schnellschlussarmatur nach EN 12514-2.</li> <li>• Bauprodukt für den Einsatz in Überschwemmungs- und Risikogebieten</li> <li>• Zum Einbau in Leitungssystemen vorgesehen.</li> <li>• <b>Keine Drosselung</b>, nur volle „Open“- bzw. „Geschlossenstellung“.</li> <li>• Zum schnellen Öffnen und Schließen.</li> </ul>	<ul style="list-style-type: none"> <li>• Quick-closing valve according to EN 12514-2</li> <li>• Construction product for flood and risk areas.</li> <li>• Intended for installation in pipe systems.</li> <li>• <b>No reduction</b>, only completely "Open" or "Closed".</li> <li>• For fast opening and closing.</li> </ul>	<ul style="list-style-type: none"> <li>• Robinetterie à fermeture rapide selon EN 12514-2.</li> <li>• Produit de construction pour les zones inondables et les régions à risques.</li> <li>• Prévu pour être intégré dans les systèmes de conduit.</li> <li>• <b>Pas d'étranglement</b>, uniquement position entièrement « ouverte » ou « fermée ».</li> <li>• Pour une ouverture et une fermeture rapide.</li> </ul>	<ul style="list-style-type: none"> <li>• Snelsluitarmatuur conform EN 12514-2.</li> <li>• Bouwproduct voor overstromings- en risicogebieden.</li> <li>• Bestemd voor inbouw in leidingssystemen.</li> <li>• <b>Geen smoring</b>, alleen volledig open of dicht.</li> <li>• Voor snel openen en sluiten.</li> </ul>	<ul style="list-style-type: none"> <li>• Valvola a chiusura rapida a norma EN 12514-2.</li> <li>• Prodotto da costruzione per l'installazione in aree soggette a inondazioni e aree a rischio.</li> <li>• Per il montaggio in sistemi di tubature.</li> <li>• <b>Nessuna limitazione del flusso</b>, solo posizione "aperta" o "chiusa".</li> <li>• Per apertura e chiusura rapida.</li> </ul>
	<b>BESTIMUNGSGEMÄSSE VERWENDUNG</b>	<b>INTENDED USE</b>	<b>UTILISATION CONFORME</b>	<b>BEOOGD GEBRUIK</b>	<b>IMPIEGO CONFORME ALL'USO PREVISTO</b>
	<b>Betriebsmedien</b>	<b>Operating media</b>	<b>Fluide de service</b>	<b>Bedrijfsmedia</b>	<b>Mezzi di esercizio</b>
	<ul style="list-style-type: none"> <li>• Heizöl</li> </ul> <p>Eine Liste der Betriebsmedien mit Angabe der Bezeichnung, der Norm und des Verwendungslandes erhalten Sie im Internet unter <a href="http://www.gok.de/liste-der-betriebsmedien">www.gok.de/liste-der-betriebsmedien</a>.</p>	<ul style="list-style-type: none"> <li>• Fuel oil</li> </ul> <p>You will find a list of operating media with descriptions, the relevant standards, and the country in which they are used on the Internet at <a href="http://www.gok.de/liste-der-betriebsmedien">www.gok.de/liste-der-betriebsmedien</a></p>	<ul style="list-style-type: none"> <li>• Fuel</li> </ul> <p>Vous trouverez une liste des fluides d'exploitation utilisés avec indication de la désignation, de la norme et du pays d'utilisation sur Internet à l'adresse <a href="http://www.gok.de/liste-der-betriebsmedien">www.gok.de/liste-der-betriebsmedien</a>.</p>	<ul style="list-style-type: none"> <li>• Stookolie</li> </ul> <p>Een lijst van bedrijfsmedia met opgave van de aanduiding, de norm en het gebruiksland vindt u op <a href="http://www.gok.de/liste-der-betriebsmedien">www.gok.de/liste-der-betriebsmedien</a>.</p>	<ul style="list-style-type: none"> <li>• Olio combustibile</li> </ul> <p>L'elenco dei mezzi di esercizio utilizzati con indicazioni circa la denominazione, la norma e il Paese di utilizzo è reperibile in rete all'indirizzo <a href="http://www.gok.de/liste-der-betriebsmedien">www.gok.de/liste-der-betriebsmedien</a>.</p>
	<b>⚠️ WARNUNG</b> <b>Auslaufende, flüssige Brennstoffe wie Heizöl:</b> <ul style="list-style-type: none"> <li>• sind gewässergefährdend</li> <li>• sind entzündbare Flüssigkeiten der Kategorie 1, 2 oder 3</li> <li>• können sich entzünden und Verbrennungen verursachen</li> <li>• können zu Sturzverletzungen durch Ausrutschen führen</li> </ul> <b>Betriebsmedien bei Wartungsarbeiten auffangen!</b>	<b>⚠️ WARNING</b> <b>Escaping, liquid fuels such as fuel oil:</b> <ul style="list-style-type: none"> <li>• are hazardous for water</li> <li>• are inflammable category 1, 2 or 3 liquids</li> <li>• can ignite and cause burning</li> <li>• can cause injury through people falling or slipping</li> </ul> <b>Capture operating media during maintenance work!</b>	<b>⚠️ AVERTISSEMENT</b> <b>Combustibles et carburants fluides tels que le fuel qui s'écoulent :</b> <ul style="list-style-type: none"> <li>• sont dangereux pour les eaux</li> <li>• sont des liquides inflammables de la catégorie 1, 2 ou 3</li> <li>• sont inflammables et peuvent causer des brûlures</li> <li>• peuvent causer des blessures par chute ou glissement</li> </ul> <b>Récupérer les fluides de service pendant les travaux de maintenance !</b>	<b>⚠️ WAARSCHUWING</b> <small>Uitlopende</small> <b>vloeibare brand- en motorbrandstoffen:</b> <ul style="list-style-type: none"> <li>• gevaar voor het aquatisch milieu</li> <li>• zijn ontvlambare vloeistoffen van de categorie 1, 2 of 3</li> <li>• kans op ontbranding en brandwonden</li> <li>• kans op letsel door uitglijden</li> </ul> <b>Bij onderhoudswerkzaamheden bedrijfsmedia opvangen!</b>	<b>⚠️ AVVERTENZA</b> <b>In caso di fuoriuscita, i combustibili liquidi come l'olio combustibile:</b> <ul style="list-style-type: none"> <li>• rappresentano un pericolo per i corsi d'acqua</li> <li>• possono infiammarsi categoria 1,2 o 3</li> <li>• possono infiammarsi e causare ustioni</li> <li>• possono provocare lesioni da scivolamento</li> </ul> <b>Durante le operazioni di manutenzione raccogliere i mezzi di esercizio!</b>
	<b>Einbauort</b>	<b>Installation location</b>	<b>Lieu d'installation</b>	<b>Inbouwlocatie</b>	<b>Luogo d'installazione</b>
	<ul style="list-style-type: none"> <li>• in Heizölverbraucheranlagen mit max. zulässigen Druck: PS16 bar</li> </ul>	<ul style="list-style-type: none"> <li>• in fuel oil consumer installations with max. admissible pressure: PS16bar</li> </ul>	<ul style="list-style-type: none"> <li>• pour l'installation dans des installations à fuel avec pression max. autorisée : PS16 bars</li> </ul>	<ul style="list-style-type: none"> <li>• voor inbouw in olieinstallaties in systemen meet max. toelaatbare druk PS 16 bar</li> </ul>	<ul style="list-style-type: none"> <li>• in impianti a consumo di olio combustibile con pressione max ammessa: PS16 bar</li> </ul>
	<b>DICHTHEITSKONTROLLE</b>	<b>LEAK TESTING</b>	<b>CONTRÔLE D'ÉTANCHÉITÉ</b>	<b>CONTROLE OP DICHTHEID</b>	<b>CONTROLLO DI TENUTA</b>
	<b>Betriebsmedium Heizöl</b>	<b>Operating medium Fuel oil</b>	<b>Fluide de service Fuel</b>	<b>Bedrijfsmedium Stookolie</b>	<b>Mezzo di esercizio Olio combustibile</b>
	<p>Die Dichtheits- und/oder Druckprüfung nach den Technischen Regeln Ölanlagen (TRÖL) und nach DWA-A 791-1 (TRwS) ist durchzuführen:</p> <ul style="list-style-type: none"> <li>• vor der ersten Inbetriebnahme,</li> <li>• nach wesentlichen Änderungen,</li> <li>• nach Instandsetzungsarbeiten,</li> <li>• nach einer Betriebsunterbrechung von mehr als einem Jahr.</li> </ul> <b>HINWEIS</b> Bei laufender Druckprüfung dürfen sich keine Personen im Bereich der Ölleitung aufhalten. Die Druckprüfeinrichtung in sicherer Entfernung aufstellen (über eine Zuleitung verlängern).	<p>Before start-up, check the oil line for leaks. Carry out a leak check and/or pressure test:</p> <ul style="list-style-type: none"> <li>• before initial start-up,</li> <li>• after major changes,</li> <li>• after repairs,</li> <li>• after the system has been out of operation for more than one year.</li> </ul> <b>NOTICE</b> No one may be in the vicinity of the oil line while a pressure test is being carried out. Place the pressure testing device at a safe distance (extend via a feed line).	<p>Contrôler l'étanchéité de la conduite de fuel avant la mise en service. Effectuer le contrôle d'étanchéité et/ou de pression :</p> <ul style="list-style-type: none"> <li>• avant la première mise en service,</li> <li>• après avoir apporté des modifications majeures,</li> <li>• après la réalisation de travaux de réparation,</li> <li>• après un arrêt d'exploitation de plus d'un an.</li> </ul> <b>AVIS</b> Personne ne doit se trouver à proximité de la conduite de fuel pendant que s'effectue le contrôle de pression. Placer le dispositif de contrôle de pression à une distance de sécurité (rallonger avec une conduite d'arrivée).	<p>Controleer de olieleiding voor inbedrijfstelling op dichtheid. De dichtheidscontrole en/of druktest dient uitgevoerd te worden:</p> <ul style="list-style-type: none"> <li>• voor de eerste inbedrijfstelling,</li> <li>• na wezenlijke veranderingen,</li> <li>• na reparatiewerkzaamheden,</li> <li>• na een bedrijfsonderbreking van meer dan een jaar.</li> </ul> <b>LET OP</b> Tijdens het uitvoeren van een druktest mogen er zich geen personen in de buurt van de olieleiding ophouden. Stel de druktestinstallatie op een veilige afstand op (verlengen via een toevoerleiding).	<p>Prima della messa in servizio, verificare la tenuta stagna del tubo dell'olio. Verificare la tenuta stagna e/o la pressione in oltretemperanza:</p> <ul style="list-style-type: none"> <li>• precedentemente alla prima messa in servizio,</li> <li>• dopo modifiche sostanziali,</li> <li>• dopo lavori di riparazione,</li> <li>• dopo un'interruzione di utilizzo di oltre un anno.</li> </ul> <b>AVVISO</b> Durante la verifica delle pressioni è vietato soffermarsi nelle vicinanze del tubo dell'olio. Installare il dispositivo di verifica a una distanza di sicurezza (utilizzare una prolunga).
	<b>FEHLERBEHEBUNG</b>	<b>TROUBLESHOOTING</b>	<b>DÉPANNAGE</b>	<b>TROUBLE SHOOTING</b>	<b>RIMOZIONE DEGLI ERRORI</b>
	<p><b>Kein Öldurchfluss:</b> → Drehgriff in „OFFEN“-Stellung drehen. Weiterhin kein Öldurchfluss: → <b>Produkt zur Prüfung an den Hersteller senden.</b></p>	<p><b>No oil flow:</b> → Turn twist grip to "OPEN" position. Still no oil flow: → <b>Send the product to the manufacturer to be checked.</b></p>	<p><b>Pas de débit de fuel :</b> → Tourner la poignée tournante pour la régler sur la position « OUVERT ». Toujours pas de débit de fuel : → <b>Envoyer le produit au fabricant pour contrôle.</b></p>	<p><b>Geen doorstroming van olie:</b> → Gasfventiel of afsluitarmatuur openen. → Draaigreep in stand "OPEN" draaien. Nog altijd geen doorstroming van gas: → <b>Product ter controle naar de fabrikant sturen.</b></p>	<p><b>Nessun flusso di olio:</b> → Ruotare la manopola girevole in posizione "APERTO". Ancora nessun flusso di olio: → <b>Inviare il prodotto al produttore per un controllo.</b></p>
	<b>AUSSERBETRIEBNAHME</b>	<b>DECOMMISSIONING</b>	<b>MISE HORS SERVICE</b>	<b>BUITENBEDRIJFSTELLING</b>	<b>MESSA FUORI SERVIZIO</b>
	<p>Bei der Ausserbetriebnahme von Heizölverbraucheranlagen ist wie folgt vorzugehen:</p> <ul style="list-style-type: none"> <li>• Betriebs- und Heizungshauptschalter ausschalten.</li> <li>• Ölabsperreinrichtungen schließen.</li> </ul> <p>In Leitungen kann bei doppelseitiger Verblockung der Druck in Folge temperaturbedingter Volumenänderung des Heizöls ansteigen. Bei Außerbetriebnahme in frostgefährdeten Jahreszeiten ist die Heizölverbraucheranlage fachgerecht zu entleeren.</p>	<p>For the decommissioning of fuel oil consumer installations, proceed as follows:</p> <ul style="list-style-type: none"> <li>• Switch the operation and heating main switch off.</li> <li>• Close the oil shut-off device.</li> </ul> <p>If both sides of the line are blocked, the pressure may rise due to temperature-related changes in the volume of the fuel oil. For decommissioning in seasons with a risk of frost, the fuel oil consumer installation should be properly emptied.</p>	<p>À la mise hors service d'installations consommatrices de fuel, procéder à ce qui suit :</p> <ul style="list-style-type: none"> <li>• Interrupteur principal de chauffage et de service.</li> <li>• Fermer les dispositifs d'arrêt de fuel.</li> </ul> <p>Dans des conduites à verrouillage double, la pression peut augmenter suivant le changement du volume du fuel en fonction de la température. L'installation consommatrice de fuel doit être vidée correctement lors de mise hors service pendant les mois où il gèle.</p>	<p>Bij de buitenbedrijfstelling van installaties met stookolie moet als volgt te werk gegaan worden:</p> <ul style="list-style-type: none"> <li>• Bedrijfs- en verwarmingshoofdschakelaar uitschakelen.</li> <li>• Olieafsluitingsinrichtingen sluiten.</li> </ul> <p>Wanneer in leidingen aan weerszijden blokkering optreedt, kan de druk toenemen ten gevolge van temperatuurgebonden volumewijziging van de stookolie. Bij buitenbedrijfstelling in seizoenen met gevaar voor vorst moet de installatie met stookolie vakkundig geleidigd worden.</p>	<p>Nella messa fuori servizio degli impianti a consumo di olio combustibile procedere come segue:</p> <ul style="list-style-type: none"> <li>• Spegnere gli interruttori generali di funzionamento e di combustione.</li> <li>• Chiudere il sistema di chiusura dell'olio.</li> </ul> <p>Nelle condutture, nel caso di un blocco su entrambi i lati, la pressione dell'olio combustibile può aumentare a seguito di variazioni di volume dipendenti dalla temperatura. Nel caso di messa fuori servizio durante stagioni nelle quali si prevede gelo, l'impianto a consumo di olio combustibile deve essere scaricato completamente.</p>
	<b>ENTSORGEN</b>	<b>DISPOSAL</b>	<b>RECYCLAGE</b>	<b>AFVALVERWIJDERING</b>	<b>SMALTIMENTO</b>
	<p><b>Um die Umwelt zu schützen, dürfen ölgetränkte Produkte nicht mit dem Hausmüll, in öffentlichen Gewässern oder Kanälen entsorgt werden.</b> Das Produkt ist über örtliche Sammelstellen oder Wertstoffhöfe zu entsorgen. Haben Sie keine Möglichkeit zur fachgerechten Entsorgung, sprechen Sie mit uns über Entsorgungsmöglichkeiten.</p>	<p><b>To protect the environment, oil-saturated products may not be disposed of along with household waste or in public waters or sewage systems.</b> The product must be disposed of via a local collection station or a recycling station. If you do not have any possibilities for proper disposal, contact us regarding disposal options.</p>	<p><b>Afin de protéger l'environnement, il est interdit d'éliminer des produits huileux avec les déchets domestiques, dans les eaux superficielles publiques ou dans les canalisations.</b> Le produit doit être éliminé dans les centres de collectes ou les déchetteries locales. S'il n'est pas possible de recycler le produit de manière adéquate, veuillez nous contacter à propos de possibilités de recyclage.</p>	<p><b>Om het milieu te beschermen mogen in olie gedrenkte producten niet met het huisvuil meegegeven worden of in openbare wateren of in het riool worden geloosd.</b> Het product dient via plaatselijke inzamelpunten of sorteercentra voor afval verwijderd te worden. Neem contact met ons op over de afvalverwijderingsmogelijkheden indien u het product niet op een juiste manier kunt verwijderen.</p>	<p><b>Per tutelare l'ambiente, i prodotti imbevuti d'olio non devono essere smaltiti insieme ai rifiuti domestici o dispersi in corsi d'acqua e canali.</b> Il prodotto deve essere portato per lo smaltimento in un centro di raccolta o deposito pubblico locale. Se non vi è possibile effettuare uno smaltimento corretto, contattateci per ricevere adeguate informazioni in proposito.</p>
	<b>TECHNISCHE DATEN</b>	<b>TECHNICAL DATA</b>	<b>DONNÉES TECHNIQUES</b>	<b>TECHNISCHE GEGEVENS</b>	<b>DATI TECNICI</b>
	<b>Max. zulässiger Druck:</b> Öl PS 16 bar	<b>Max. admissible pressure:</b> oil PS 16bar	<b>Pression max. autorisée :</b> fuel PS 16 bars	<b>Max. toelaatbare druk :</b> olie PS 16 bar	<b>Pressione max ammessa:</b> olio PS 16 bar